



ΝΟΕΜΒΡΙΟΣ-ΔΕΚΕΜΒΡΙΟΣ 2018

№ 139

Ιστιοπλοϊκός κόσμος

διμηνιαία έκδοση | www.istioploikoskosmos.gr

Πανελλήνιος Όμιλος
Ιστιοπλοΐας Ανοικτής Θαλάσσης
Βραβείο Ακαδημίας Αθηνών



50
ΧΡΟΝΙΑ
1969-2019



ΠΟΙΑΘ ΣΧΟΛΗ
ΙΣΤΙΟΠΛΟΪΑΣ



The Posidonia SEA TOURISM FORUM

International Conference & Exhibition

The Premium Cruise & Sea Tourism Event in the East Med

28-29 May 2019

DOMOTEL KASTRI CONFERENCE CENTER
ATHENS GREECE

Silver Sponsors



Member of



www.PosidoniaSeaTourism.com

ΠΕΡΙΕΧΟΜΕΝΑ

Ιστιοπλοϊκός Κόσμος 139

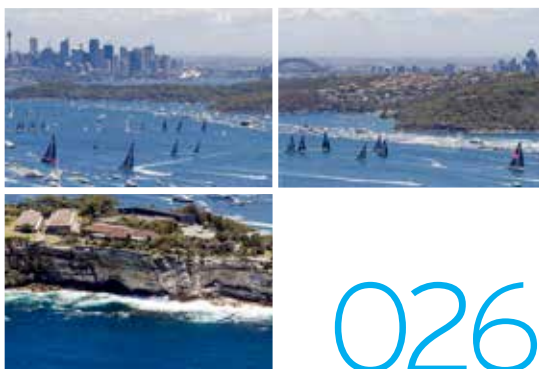

026



025



034

044

Βρείτε μας online:

www.istioploikoskosmos.gr

www.facebook.com/istioploikoskosmos.magazine

#istioploikoskosmos

ΜΟΝΙΜΕΣ ΣΤΗΛΕΣ

Σελ 03 Μ'ανοιχτά πανιά

Σελ 04 Απόψεις

Σελ 06 Ενημερωτικά

Σελ 10 Ομιλικά

Σελ 32 Κατηγορίες Τριγώνου

Σελ 48 Κωπηλασία

Σελ 49 Κανόε - Καγιάκ

ΑΝΟΙΚΤΗ ΘΑΛΑΣΣΑ

Σελ 24 Αγώνα Ύδρας NOE

Σελ 25 Χειμερινό Κύπελλο NOE

ΔΙΕΘΝΗ

Σελ 26 Sydney to Hobart

ΘΕΜΑΤΑ

Σελ 20 συνέντευξη: 56^ο Ράλλυ Αιγαίου 2019 - Οι νικητές των τελευταίων ετών σχολιάζουν την εφετινή διοργάνωση

Σελ 28 άρθρο: America's Cup - Ο αγώνας που καθιέρωσε την απόλυτη ατάκα «Μεγαλειότητα*, δεν υπάρχει δεύτερος»

Σελ 30 άρθρο: Mini-Transat La Boulangere 2019

Σελ 36 συνέντευξη: Σε τροχιά ολυμπιακής... πτήσης οι Μπεκατώρου - Πατενιώτης

Σελ 40 άρθρο: ΤαΜυηη - μια δυναμική ομάδα με στόχους και προοπτικές από την Θεσσαλονίκη

Σελ 41 τεχνικό: Η λεπτομέρεια κάνει τη διαφορά στην ομορφιά του σκάφους

Σελ 42 άρθρο: Περιβαλλοντική Ναυτοσύνη

Σελ 44 άρθρο: Στον δρόμο για το ΤΟΚΥΟ 2020

Σελ 50 ταξιδιωτικό: Αναμνήσεις από ιστιοπλοϊκές κρουαζιέρες Ύδρα (6ο μέρος)



ΛΕΙΤΟΥΡΓΙΑ SAILASSIST	ΧΕΙΡΙΣΜΟΣ ΠΙΛΟΤΟΥ	ΔΕΔΟΜΕΝΑ ΣΚΑΦΟΥΣ	ΕΞΥΠΝΕΣ ΕΙΔΟΠΟΙΗΣΕΙΣ ¹	ΠΑΛΜΟΙ ΑΠΟ ΤΟΝ ΚΑΡΠΟ ²
--------------------------	----------------------	---------------------	--------------------------------------	--------------------------------------



I TOLD THE CREW I WAS MENTALLY
CONNECTED TO THE CHARTPLOTTER.
BUT IT WAS ALL IN THE WRIST.

QUATIX® 5

GARMIN®



ΑΠΟΚΛΕΙΣΤΙΚΟΣ ΑΝΤΙΠΡΟΣΩΠΟΣ:
DIGITAL TRACER ELECTRONICS ΑΕ.

Skordilis s.a.

ΑΛΙΜΟΣ: Λ. ΠΟΣΕΙΔΩΝΟΣ 10
ΤΗΛ.: 210 9858241



του Ι. Μαραγκουδάκη / Πρόεδρου Δ.Σ

«Το 2019 είναι και μια ιστορική στιγμή για τον Π.Ο.Ι.Α.Θ γιατί συμπληρώνονται 50 χρόνια από την ίδρυση και λειτουργία της σχολής ιστιοπλοΐας ανοικτής θαλάσσης από την οποία έχουν αποφοιτήσει μέχρι στιγμής άνω των 25.000 ιστιοπλόοι...»

Η χρονιά που πέρασε ήταν πολύ τυχερή για τον ναυταθλητισμό. Στην ιστιοπλοΐα είχαμε τις **πρώτες διακρίσεις για συμμετοχή στους Ολυμπιακούς Αγώνες** του Τόκιο. Κατ' αρχάς ήταν οι **Μαρία Μπόζη** και **Ραφαηλίνα Κλωναρίδου** στα 470 και εν συνεχεία η πρόκριση του **Βύρωνα Κοκκαλάνη** στα RSX και της **Βασιλείας Καραχάλιου** στα Laser Radial. Πέραν αυτού είχαμε πολλές άλλες διακρίσεις σε διεθνείς αγώνες όπως το **χρυσό μετάλλιο** του **Αλέξανδρου Καλπογιαννάκη** στους **Ολυμπιακούς Νέων** για το οποίο βραβεύτηκε και από τον Πανελλήνιο Σύνδεσμο Αθλητών Τύπου, το **ασημένιο μετάλλιο** των **Μάντη – Καγιαλή** στο Ευρωπαϊκό Πρωτάθλημα 470, τις διακρίσεις του **Δημήτρη Παπαδημητρίου** ως πρωταθλητή κόσμου στην ηλικιακή του κατηγορία – 19 ετών στα Laser Standard, του **Παντελή Κυπρόγλου** στο Ευρωπαϊκό – 21 ετών στα Radial, της **Αθανασίας Φακίδη** νικήτριας στους Μεσογειακούς στα Radial αλλά και πολλές άλλες διακρίσεις στις νεώτερες ηλικιακές κατηγορίες.

Επίσης, ο **Ιορδάνης Πασχαλίδης** με τον **Κωνσταντίνο Τριγκώνη** ανεδείχθησαν παγκόσμιοι πρωταθλητές στο Formula 18 και στο Ευρωπαϊκό Tornado και με τον **Πέτρο Κωνσταντινίδη** πρώτοι στο Παγκόσμιο.

Αλλά και στην Ανοικτή Θάλασσα είχαμε την εξαιρετική διάκριση του **OPTIMUM** με κυβερνήτες τον **Περικλή Λιβά** και **Νίκο Λάζο** στον διάσημο αγώνα της Μάλτας. Επί πλέον υπερηφάνεια μας διακατέχει με τη διεθνή προβολή του Κύπριου ιστιοπλόου Παύλου Κοντίδη τον οποίο πέρυσι η Διεθνής Ιστιοπλοϊκή Ομοσπονδία ανακήρυξε ως κορυφαίο ιστιοπλόο το 2018.

Εκτός όμως όλων των ελληνικών αυτών διακρίσεων είχαμε και τις **μεγάλες αλλαγές που προέκυψαν από το ετήσιο συνέδριο της WORLD**

SAILING αναφορικά με την ιστιοπλοΐα για τους Ολυμπιακούς Αγώνες του Παρισιού 2024. Η ιστορική κατηγορία FINN αποσύρεται και προστίθεται ένα σκάφος ανοικτής θαλάσσης με δύο άτομα πλήρωμα μικτό, η κατηγορία αετοσανίδας μικτή ενώ έντονη είναι η παρουσία γυναικών στις υπόλοιπες κατηγορίες, και γενικά κυριαρχεί το θέαμα.

Αλλά και στην κωπηλασία είχαμε το χρυσό στους Ολυμπιακούς Νέων των αθλητριών μας **Χριστίνα Μπούρμπου** και **Μαρία Κυρίδου** στη δίκοπο, τις εξαιρετικές διακρίσεις στο Ευρωπαϊκό U23 και τα δύο χρυσά, της **Κατερίνας Νικολαΐδου** στο σκιφ και των **Χρήστου Στεργιάκα** και **Στέφανου Ντούσκου** στο διπλό σκιφ στους Μεσογειακούς Αγώνες.

Για το 2019 ευελπιστούμε οι επιτυχίες να συνεχιστούν με τις υπόλοιπες προκρίσεις για τους Ολυμπιακούς Αγώνες 2020 τόσο στην ιστιοπλοΐα όσο και στην κωπηλασία.

Το 2019 είναι και μια ιστορική στιγμή για τον Π.Ο.Ι.Α.Θ γιατί συμπληρώνονται 50 χρόνια από την ίδρυση και λειτουργία της σχολής ιστιοπλοΐας ανοικτής θαλάσσης από την οποία έχουν αποφοιτήσει μέχρι στιγμής άνω των 25.000 ιστιοπλόοι. Ίσως να είναι η πρώτη συστηματική λειτουργία σχολής στον ναυταθλητισμό με κανονισμό λειτουργίας και εκπαιδευτικό πρόγραμμα. Ο Όμιλος θα εορτάσει το γεγονός αυτό που έχει καταλυτική σημασία για την ανάπτυξη της ιστιοπλοΐας ανοικτής θαλάσσης στην Ελλάδα και θα ακολουθήσει έγκαιρα ενημέρωση για τις προγραμματιζόμενες εκδηλώσεις.

Χρόνια πολλά και καλή χρονιά.



Η χιονοστιβάδα των εξελίξεων



του Μάνου Ρούδα

*Ο Μάνος Ρούδας κατέχει μεταπτυχιακό τίτλο MBA από το Southern New Hampshire University των ΗΠΑ, BSc σε Computer Studies από το University of Glamorgan και HND από το Πολυτεχνείο της Ουαλίας, καθώς και πτυχίο Οικονομίας και Διοίκησης. Είναι κάτοχος διπλώματος προπονητή ιστιοπλοΐας της Γ.Γ. Αθλητισμού και του διεθνούς διπλώματος Yachtmaster του RYA. Εργάζεται ως σύμβουλος επιχειρήσεων.

Βλέποντας το νέο Gitana Team - Edmond de Rothschild να κάνει δοκιμές πετώντας κυριολεκτικά πάνω από τη θάλασσα, προετοιμάζοντας ταξίδια στους ωκεανούς και όχι κοντοβόλτια όρτσα - πρύμα, διαπιστώνω πως η επόμενη ημέρα είναι ήδη εδώ.

Είναι γνωστό ότι η τρέλα των Γάλλων έχει φέρει τις σημαντικότερες εξελίξεις στην ιστιοπλοΐα. Από τα τριμαράν μέχρι τα υδροπτέρυγα και τους μοναχικούς περιήλους του κόσμου μέχρι τα ρεκόρ ταχύτητας. Πιστεύω ότι δεν απέχουμε πολύ από την ημέρα που θα δούμε το ρεκόρ Περιήλου της Γης να πέφτει στο μισό από ένα τέτοιο σκάφος.

Θυμάμαι ακόμα έναν φίλο μου ναυπηγό πριν από χρόνια να μου αναλύει το συνδυαστικό πρόβλημα υδροδυναμικής - αεροδυναμικής που έπρεπε να λύσουν οι σχεδιαστές για να 'τρέξουν' πραγματικά τα σκάφη με εντυπωσιακές ταχύτητες.

Τώρα λοιπόν που τα σκάφη ξεκόλλησαν από το νερό χάρις στα foils, τι απομένει να δούμε; Ένα οριζόντιο foil για άντωση; Μήπως την πλήρη κατάργηση της επαφής με το νερό ώστε τα σκάφη να κάνουν χαμηλές πτήσεις; Σχήματα γάστρας μόνο αεροδυναμικά, αφού η υδροδυναμική πλέον δεν θα παίζει σημαντικό ρόλο;

Ένα είναι σίγουρο. **Βρισκόμαστε πλέον στο κατώφλι μιας νέας εποχής που η φαντασία έχει ξεπεραστεί από την ίδια την πραγματικότητα.** Είναι πλέον αργά για το ποτάμι να γυρίσει πίσω και αυτό θα πρέπει να το αποδεχτούν οι αρμόδιοι φορείς διεθνώς, φορείς οι οποίοι κυβερνώνται από συμφέροντα και από προσωπικότητες πλέον ξεπερασμένες από την ίδια την ιστορία. **Δυστυχώς ή ευτυχώς η ιστιοπλοΐα διαφέρει από αθλήματα όπως ο στίβος, αφού συνδέεται με την τεχνολογία.** Μπορεί ο στίβος να άλλαξε ελάχιστα τα τελευταία χρόνια, η ιστιοπλοΐα όμως δεν έχει καμία σχέση με τότε. Επίσης η ιστιοπλοΐα έχει μία εμπορική διάσταση που δεν έχουν άλλα αθλήματα.

Η «ελεύθερη αγορά», οι μεγάλοι διεθνείς αγώνες δηλαδή που στηρίζονται στην εμπορικότητά τους, δείχνουν τον δρόμο: ο κόσμος διψάει για θέαμα και για ανανέωση των αγωνιστικών κατηγοριών. Ο κόσμος διψάει για το νέο, το διαφορετικό, το εντυπωσιακό, το σύγχρονο. Και αυτό δεν θα μπορέσει να το σταματήσει κανείς.



Γαλάζιο Αίμα

του Δημήτρη Χ. Τσελίκα
Πάτρα, Δεκέμβριος 2018

Γαλάζιο αίμα, αλμυρό, θαλασσινό,
πολυταξίδευτο, της Γης, νερένιο αλώνι
στάξεις στις φλέβες μου φαρμάκι που πληγώνει·
με το ποτήρι σου κερνιέμαι και κερνώ.

Δένεις τα μάτια και καρδιά στον χωρισμό·
Κάθε αγάπη μου την έκανα στην άκρη.
Μέσ' στην αρμύρα σου ξεπλένεται το δάκρυ
της κοπελιάς, στου λιμανιού τον σπαραγμό.

Ούτε που σκέφτηκα, στην πλάνα σου αγκαλιά,
πόσες οδύνες και φουρτούνες θα περάσω.
Μέσ' στις σαγήνης σου το ψέμμα θα γεράσω,
να με κρατάς, παιδί, με κάτασπρα μαλλιά.

Κι' όταν θα φτάσει κάποια μέρα ο καιρός
στο τελευταίο μου της θάλασσας ταξίδι,
θα' ρθει κατάλευκο σεντόνι σου, στολίδι,
να με σκεπάσει σ' ένα κύμα, ο αφρός.

Ιστιοπλοϊκό Ράλλυ Αιγαίου, φέτος κλείνει τα 56 του χρόνια



του Απόστολου Γεωργόπουλου

Ο αγώνας με τις 56 διοργανώσεις, έχει ταυτιστεί με την Ιστιοπλοΐα ανοιχτής θάλασσας της Ελλάδας και έχει πολιτογραφηθεί «αγώνας του Αιγαίου». Τα 56 χρόνια ύπαρξής του, του δίνουν ιστορικό βάθος και χαρακτήρα αυθυπαρξίας. Όποιος ακούει "Ράλλυ Αιγαίου", καταλαβαίνει κάτι το οποίο δεν μπορεί να μην υπάρχει! **Ο διαχρονικός ΠΟΙΑΘ πρέπει να αισθάνεται δικαιωμένος και να είναι υπερήφανος γι' αυτό του το δημιούργημα.** Αυτή η προς τα έξω εικόνα της διοργάνωσης, ότι ταξιδεύει μόνη της σαν μια φυσική διεργασία και με κάποια «θεία φροντίδα», δεν έχει φυσικά καμία σχέση με την πραγματικότητα, γιατί πίσω κρύβεται πολύ άγχος, εξαιρετική φροντίδα και υπερβολική προσπάθεια των ανθρώπων του ΠΟΙΑΘ, αφού στη χώρα μας, κρατική φροντίδα για εκδηλώσεις κοινωνικού συμφέροντος και καλύτερευσης της ζωής των πολιτών, δεν υπάρχει. Το Ιστιοπλοϊκό Ράλλυ Αιγαίου, από απόψεως αθλητικού χαρακτήρα, κρατήθηκε σε σωστό δρόμο, **δεν έγινε περηνγητικό κλαμπ, αλλά ούτε και Φόρμουλα.** Είναι ένας αγώνας με αρκετές απαιτήσεις σε μια δύσκολη και απρόβλεπτη θάλασσα, που όμως επιτρέπει συμμετοχή σε σκάφη και Ιστιοπλόους από ευρύτερο ναυταθλητικό χώρο, επισκέπτεται νησιά, στους κατοίκους των οποίων δίνει ζωή και ευχαρίστηση, είναι ένας αγώνας που τον χαίρονται πολλοί και τον αγαπάνε περισσότεροι. Εύχομαι στο μέλλον αυτός ο αγώνας να μην αλλάξει χαρακτήρα, γιατί έτσι όπως είναι ταιριάζει στην ψυχοσύνθεση των Ελλήνων της θάλασσας.

Στο Ράλλυ Αιγαίου έχουν συμμετάσχει σπουδαία σκάφη, όπως το Big Greek Machine, που δεν ήταν άλλο από το αμερικάνικο Willy Wow, με το οποίο ο Dennis Conner κέρδισε το Fastnet, τον αγώνα της καταστροφής με τους 19 χαμένους, το 1979, το VERINA, δηλ. το γερμανικό two toner Container, το half toner 'Green Dragon', το OPTIMUM, το BULLET, με τις τόσες διεθνείς διακρίσεις και άλλα.

Το Ιστιοπλοϊκό Ράλλυ Αιγαίου, με τις 55 μέχρι το 2018 διοργανώσεις του, **έχει πάει σε 29 αιγαιοπελαγίτικα νησιά, στα οποία έχει πραγματοποιήσει 135 επισκέψεις.** Τα έξι πρώτα σε επισκεψιμότητα είναι η Σύρος με 16 επισκέψεις, η Ίος με 13, η Μήλος με 12, η Κρήτη και Σάμος με 11, ενώ έχει επισκεφτεί μικρά και ακριτικά νησιά, την Αστυπάλεια, το Κουφονήσι, τους Λειψούς, τη Νίσυρο, τις Οινούσες και τα Ψαρά.

Στις 35 από τις διοργανώσεις υπήρξαν χορηγοί, από τους οποίους η ΕΒΓΑ και Teletet κάλυψαν από 5 διοργανώσεις η κάθε μια, η Mercedes Benz 4, οι Amita-Jotum-Wash and go και Φοίνιξ Ασφαλιστική από 3, οι TIM-Βιομηχανία. Φωσφορικών λιπασμάτων και Ναυπηγεία Ελευσίνας από 2, και οι Syntex-Νουνού Light και Ιονική Ασφαλιστική από 1.

Το Ράλλυ Αιγαίου κέρδισαν πολλοί Ιστιοπλόοι, από τους οποίους οι πέντε με τις περισσότερες νίκες είναι οι Π. Λιβάς - Ν. Λάζος 8, Π. Στρούζας 8, Δ. Δεληγιάννης 6, Γ. Αλαφούζος και Γ. Έρτσος από 3. Τρεις από τις 55 διοργανώσεις, το 1975, 1978 και 1979, κέρδισαν αλλοδαποί συμμετέχοντες.

Φέτος το 56° Ράλλυ Αιγαίου θα βάλει πλώρη για την Αστυπάλεια και Μήλο, δύο νησιά, δυο όνειρα! Η Αστυπάλεια, με τους 1330 κατοίκους και τις δεκάδες νησίδες, είναι ένα από τα ωραιότερα νησιά του Αιγαίου. Η ιστορία της είναι γοητευτική. Πρωτοκατοικήθηκε από Κάρες που την ονόμαζαν Πύρρα. Πέρασαν όμως από κει Κρήτες, Μεγαρείς, Αργείοι, Ρωμαϊκές φυλές, Τούρκοι, πειρατές και ότι άλλο κυκλοφορούσε η ιστορία! Η μυθολογική Αστυπάλεια, αδελφή της Ευρώπης, φαίνεται ότι υπήρξε ιδιαίτερος ζωηρή. Τα βρήκε με τον Ποσειδώνα και γέννησε τον Αργοναύτη Αγκαίο τον Μικρό και τον βασιλιά της Κω Ευρύπυλο. Σήμερα είναι ένας από τους ωραιότερους τουριστικούς προορισμούς του Αιγαίου, κι όταν γίνεται με σκάφος είναι ακόμα ωραιότερος.

Η Μήλος, το ερωτικότερο νησί του Αιγαίου, δέχεται για 13η φορά τα σκάφη και τα πληρώματα του Ράλλυ. Δεν είναι εύκολο να αναφερθεί η ιστορία της και να περιγραφούν οι ομορφιές της σε λίγες γραμμές. Κατοικείται από το 7.000 πχ και λέγεται ότι το όνομά της το πήρε από τον Μήλο, γόνου βασιλικής οικογένειας, τον οποίο έστειλε εκεί σαν πρώτο κάτοικο η Αφροδίτη. Άλλοι λένε, ότι το όνομά της είναι παραφθορά του «βήλος» που σήμαινε πρόβατο. Ότι και να συνέβη η αλήθεια είναι μία, η Μήλος είναι πανέμορφη! Ο Δημιουργός φάνηκε σπάταλος με τη Μήλο, αφού την έφτιαξε από τα χραιμότερα υλικά, οψιανό, καολίνη, τραχείτη, αλουμίτη, θείο, μπεντονίτη, άργυρο, μόλυβδο, ποζολάνη, ελαφρόπετρα, στυπτηρία, γαλνίτη, μαγγάνιο, περλίτη, κίσηρη (τι δεν έχει αυτό το νησί) και την τύλιξε με τις ωραιότερες ακρογιαλιές. Πρέπει να είχε πολύ κέφι ο Δημιουργός για να φτιάξει το Κλέφτικο και το Σαρακίνικο! Θα ήταν λάθος αυτήν η δημιουργία να παραμείνει χωρίς επίβλεψη, έτσι στάλθηκε εκεί η Αφροδίτη... για να την προσέχει. Όλος ο κόσμος ξέρει τη Μήλο και από την Αφροδίτη της. Σήμερα η Μήλος, εκτός από τις προκλητικές ακρογιαλιές της, έχει πολλά ακόμα να προσφέρει στον επισκέπτη, αξιόλογα μουσεία, αρχαιολογικούς χώρους, κατακόμβες, κάστρα, μοναστήρια, γραφικά χωριά, τοπικό φεστιβάλ και πάνω από 25 πανηγύρια.

Ευχή το φετινό Ράλλυ να είναι επιτυχημένο και οι συμμετέχοντες να απολαύσουν τις διαδρομές και τους προορισμούς.

28 οργανώσεις και φορείς δημιουργούν το "Δίκτυο Συνεργασίας για το Θαλάσσιο Περιβάλλον" και μας καλούν να γίνουμε μέρος της λύσης

Ένα 'δίκτυ' προστασίας για το θαλάσσιο περιβάλλον δημιούργησαν 28 περιβαλλοντικές οργανώσεις, ιδρύματα και φορείς, ανακοινώνοντας την έναρξη του **"Δικτύου Συνεργασίας για το Θαλάσσιο Περιβάλλον"** και της νέας εκστρατείας για τη μείωση των πλαστικών μιας χρήσης, με πρωτοβουλία του **Κοινωνικού Ιδρύματος Αθανασίου Κ. Λασκαρίδη**.

Σε Συνέντευξη Τύπου που πραγματοποιήθηκε την **Τρίτη 20 Νοεμβρίου** στην Αθήνα, εκπρόσωποι των μελών του παρουσίασαν το όραμα, τις δράσεις και τη νέα επικοινωνιακή καμπάνια του νεοσύστατου δικτύου, με στόχο την κινητοποίηση του κοινού για την προστασία του θαλάσσιου περιβάλλοντος.

Βασικοί στόχοι του "Δικτύου Συνεργασίας Για Το Θαλάσσιο Περιβάλλον" είναι η ένταξη θεμάτων προστασίας του περιβάλλοντος στον δημόσιο διάλογο, η ενίσχυση του βαθμού γνώσης του κοινού, καθώς και αποτελεσματικότερες παρεμβάσεις που αξιοποιούν την πολλαπλασιαστική δύναμη των μελών του.



#ΜπορώΧωρίςΠλαστικό

Με το μήνυμα **"Μπορώ Χωρίς Πλαστικό"**, η νέα καμπάνια του Δικτύου Συνεργασίας για το Θαλάσσιο Περιβάλλον μας παροτρύνει να αναθεωρήσουμε τον τρόπο με τον οποίο χρησιμοποιούμε καθημερινά τα πλαστικά μιας χρήσης και να υιοθετήσουμε μια στάση ζωής πιο φιλική στο θαλάσσιο περιβάλλον.

Κατά τη διάρκεια της Συνέντευξης Τύπου, την οποία συντόνισε η δημοσιογράφος **Κατερίνα Χριστοφιλίδου**, εκπρόσωποι του Δικτύου έκαναν τις ακόλουθες δηλώσεις:

«Για ένα πρόβλημα τόσο σύνθετο και πολυπαραγοντικό, όπως είναι η θαλάσσια ρύπανση, η λύση δεν είναι μία. Οι λύσεις είναι πολλές και

πολυεπίπεδες. Χρειαζόμαστε την ευαισθητοποίηση του πολίτη, την ενίσχυση της εκπαίδευσης, την αλλαγή νοοτροπίας, όπως και την αλλαγή του νομοθετικού πλαισίου, τη σύμπραξη της βιομηχανίας και την επιβολή κυρώσεων. Σε όλες αυτές τις ανάγκες απαντά το "Δίκτυο Συνεργασίας για το Θαλάσσιο Περιβάλλον" και το Κοινωνικό Ίδρυμα Αθανασίου Κ. Λασκαρίδη

δη καλωσορίζει με χαρά την εκπλήρωση ενός μεγάλου του στόχου», δήλωσε η **Δρ. Αγγελική Κοσμοπούλου**, Εκτελεστική Διευθύντρια του Κοινωνικού Ιδρύματος Αθανασίου Κ. Λασκαρίδη.

Η **Χριστίνα Κονταξή**, Διευθύντρια του Δικτύου ΜΕΣΟΓΕΙΟΣ SOS, δήλωσε: *«Το Ίδρυμα Α.Κ. Λασκαρίδη, με σαφή στόχευση και εξωστρέφεια, κάνει πράξη τη δικτύωση πολλών και διαφορετικών φορέων που δραστηριοποιούνται στην προστασία του θαλάσσιου περιβάλλοντος. Το Δίκτυο ΜΕΣΟΓΕΙΟΣ SOS, με συνεπή δράση εδώ και δεκαετίες στα ζητήματα του θαλάσσιου περιβάλλοντος, δεν θα μπορούσε να λείπει από το "Δίκτυο για το Θαλάσσιο Περιβάλλον". Ο ένας χρόνος δείχνει ήδη τη δύναμη της συνεργασίας όλων μας κι ευχόμαστε ότι καλύτερο, με ακόμα περισσότερους φορείς για το μέλλον.»*

Ο **Κώστας Τριανταφύλλου**, Assistant Executive Coordinator της HELMEPA, δήλωσε: *«Το διαχρονικό μήνυμα του Γλάρου της HELMEPA "Όχι Σκουπίδια, Όχι Πλαστικά σε Θάλασσες και Ακτές" προειδοποιεί εδώ και 30 χρόνια για τους κινδύνους της ρύπανσης με πλαστικά. Σήμερα που η ρύπανση ακτών και θαλασσών με πλαστικά*



λαμβάνει ανεξέλεγκτες διαστάσεις παγκοσμίως, είναι άμεση η ανάγκη ενημέρωσης και κινητοποίησης όλων για την αντιμετώπιση του προβλήματος, ώστε να παραδώσουμε ένα υγιές θαλάσσιο περιβάλλον στις επόμενες γενεές. Στο πλαίσιο αυτό, η HELMEPA συμμετέχει ενεργά στο Δίκτυο Συνεργασίας για το Θαλάσσιο Περιβάλλον συντονίζοντας τις δράσεις καθαρισμού ακτών και καταγραφής των απορριμμάτων με ομοιόμορφο τρόπο, γεγονός που θα συμβάλει στην παρακολούθηση της περιβαλλοντικής κατάστασης των ακτών μας σύμφωνα με την Οδηγία Πλαίσιο 2008/56/ΕΚ για τη Θαλάσσια Στρατηγική της Ευρωπαϊκής Ένωσης».

Ο **Γιώργος Παπαθεοδώρου**, Καθηγητής στο Πανεπιστήμιο Πατρών και Διευθυντής του Εργαστηρίου Θαλάσσιας Γεωλογίας και Φυσικής Ωκεανογραφίας, στο πλαίσιο του Δικτύου για τη Θάλασσα, έθεσε δυο σημεία προβληματισμού που θα μπορούσαν να αποτελέσουν άξονες δράσεις του δικτύου. Το πρώτο αναφέρεται στον έλεγχο της αποτελεσματικότητας των εκστρατειών ενημέρωσης/ ευαισθητοποίησης, θέτοντας το ερώτημα κατά πόσον επιδρούν θετικά στο θαλάσσιο περιβάλλον. Ανέφερε ότι η επιστημονική παρακολούθηση του θαλάσσιου περιβάλλοντος στη Σύρο, στο πλαίσιο του έργου LIFE DEBAG, έδειξε μείωση της παρουσίας της πλαστικής σακούλας ως αποτέλεσμα της εκστρατείας. Ως δεύτερο σημείο, έθεσε την αναγκαιότητα συστηματικών επιστημονικών δεδομένων για τη σχεδίαση των πολιτικών προστασίας του θαλάσσιου περιβάλλοντος.

Τέλος, η **Φοίβη Κουντούρη**, Καθηγήτρια στο Οικονομικό Πανεπιστήμιο Αθηνών, Διευθύντρια του Climate KIC GREECE και Συμπρόεδρος του Ελληνικού Δικτύου Λύσεων για

τη Βιώσιμη Ανάπτυξη (UN SDSN GREECE), μίλησε για τη σημασία των δύο αυτών φορέων για τις δράσεις του Δικτύου που αφορούν στη Γαλάζια Οικονομία. Υποστήριξε ότι το UN SDSN και το Climate KIC θα συμβάλλουν αποφασιστικά στην Αειφόρο και Ολοκληρωμένη Διαχείριση των Θαλάσσιων Πόρων και θα αξιοποιήσουν τις δυνάμεις του νεοσύστατου Δικτύου για να προωθήσουν τη Γαλάζια Ανάπτυξη: «Οι δύο φορείς έχουν ως στόχο να επικοινωνήσουν τα καινοτόμα και διεπιστημονικά αποτελέσματα της επιστημονικής και ερευνητικής κοινότητας στον επιχειρηματικό και τον πολιτικό κόσμο, αλλά και στην κοινωνία των πολιτών, ούτως ώστε να επισπευσθεί η εισαγωγή και εφαρμογή τους στην οικονομία, η οποία θα βοηθήσει στη βιώσιμη ανάπτυξη όπως αυτή καταγράφεται στον στόχο 14 της Ατζέντας 2030 και στην πρωτοβουλία για την Μπλε Ανάπτυξη της Ευρωπαϊκής Ένωσης.»

Τα Μέλη του Δικτύου:

- Κοινωφελές Ίδρυμα Αθανασίου Κ. Λασκαρίδη
- Ίδρυμα Thalassa
- Ίδρυμα Λαμπράκη
- Ίδρυμα Καπετάν Βασίλη
- Πανεπιστήμιο Πατρών
- ΕΛΚΕΘΕ, Ινστιτούτο Ωκεανογραφίας
- Ελληνική Ένωση Προστασίας Θαλάσσιου Περιβάλλοντος – HELMEPA
- Mediterranean Information Office for Environment, Culture and Sustainable Development (MIO-ECSDE)

- Ελληνική Εταιρεία Περιβάλλοντος και Πολιτισμού
- Δίκτυο ΜΕΣΟΓΕΙΟΣ SOS
- Οικολογική Εταιρεία Ανακύκλωσης (ΟΕΑ)
- Ελληνική Εταιρεία Προστασίας της Φύσης
- MEDASSET
- EIT Climate-KIC Hub Greece (υπό την αιγίδα του Ερευνητικού Κέντρου ΑΘΗΝΑ)
- ΔΙΚΤΥΟ για τη Μεταρρύθμιση στην Ελλάδα και στην Ευρώπη
- ΕΝΑΛΕΙΑ
- Ινστιτούτο Ομάδα Για Τον Κόσμο - Team For The World
- Let's Do It! Greece
- The People's Trust
- iSEA
- Αρχιπέλαγος-Περιβάλλον και Ανάπτυξη
- Aegean Rebreath
- Second Nature
- ΔΕΣΜΟΣ
- Δήμος Πόρου
- Sea Through
- RAYCAP
- UN Environment / Mediterranean Action Plan Coordinating Unit (UNEP/MAP, MED POL)

Περισσότερες πληροφορίες:
www.diktyogiatihalassa.gr

Π.Ο.Ι.Α.Θ.



ΣΧΟΛΗ ΙΣΤΙΟΠΛΟΪΑΣ

ΠΡΟΓΡΑΜΜΑ ΜΑΘΗΜΑΤΩΝ 2019

• ΤΜΗΜΑΤΑ ΑΡΧΑΡΙΩΝ

7.01.2019 - 5.03.2019
4.03.2019 - 8.05.2019
6.05.2019 - 3.07.2019
1.07.2019 - 30.07.2019 (εντατικό)
9.09.2019 - 6.11.2019
4.11.2019 - 10.12.2019 (εντατικό)

▲ Γίνονται οκτώ θεωρητικά μαθήματα κάθε Δευτέρα 19.00 - 22.30 (εντατικό: Δευτέρα & Τετάρτη 19.00 - 22.30).

▲ Η πρακτική εξάσκηση γίνεται κάθε Σάββατο ή Κυριακή 10.00 - 18.00. (εντατικό: Σάββατο & Κυριακή 10.00 - 18.00).

• ΤΜΗΜΑΤΑ ΠΡΟΧΩΡΗΜΕΝΩΝ

10.01.2019 - 5.03.2019
7.03.2019 - 7.05.2019
9.05.2019 - 2.07.2019
12.09.2019 - 5.11.2019
7.11.2019 - 10.12.2019 (εντατικό)

▲ Γίνονται πέντε έως επτά θεωρητικά μαθήματα κάθε Τρίτη 20.00 - 22.00. (εντατικό: Τρίτη 18.00 - 22.00).

▲ Η πρακτική εξάσκηση γίνεται κάθε Σάββατο ή Κυριακή 10.00 - 18.00. (εντατικό: Σάββατο & Κυριακή 10.00 - 18.00).

• ΤΜΗΜΑΤΑ ΑΓΩΝΙΣΤΙΚΑ

10.01.2019 - 5.03.2019
7.03.2019 - 7.05.2019
9.05.2019 - 2.07.2019
12.09.2019 - 9.11.2019
7.11.2019 - 10.12.2019 (εντατικό)

▲ Γίνονται πέντε έως επτά θεωρητικά μαθήματα κάθε Τρίτη 20.00 - 22.00. (εντατικό: Τρίτη 18.00 - 22.00).

▲ Η πρακτική εξάσκηση γίνεται κάθε Σάββατο ή Κυριακή 10.00 - 18.00. (εντατικό: Σάββατο & Κυριακή 10.00 - 18.00).

• ΤΜΗΜΑΤΑ ΚΥΒΕΡΝΗΤΩΝ

Νοέμβριος 2019 - Απρίλιος 2020

▲ Τα θεωρητικά μαθήματα γίνονται κάθε Τετάρτη από 18.00 έως 22.00 υπό μορφή σεμιναρίων.

▲ Πραγματοποιούνται 5 οκτώωρες εξοδοί με σκάφος και ένα εκπαιδευτικό τριήμερο

☉ Τα μαθήματα διδάσκονται με τους πλέον σύγχρονους τρόπους διδασκαλίας. Η σχολή διοχτεύει 8 ΕΚΠΑΙΔΕΥΤΙΚΑ ΣΚΑΦΗ.

☉ Το διδακτικό δυναμικό της σχολής αποτελείται από 20 ΕΜΠΕΙΡΟΥΣ ΚΑΘΗΓΗΤΕΣ ΚΑΙ ΕΚΠΑΙΔΕΥΤΕΣ

☉ Δίνεται ιδιαίτερη έμφαση στην ασφάλεια της ανθρώπινης ζωής στη θάλασσα με επιδείξεις LIFERAFT, ΣΩΣΤΙΚΩΝ ΚΑΙ ΠΡΩΤΩΝ ΒΟΗΘΕΙΩΝ.

Απλοποίηση διαδικασιών

Απλοποιήθηκαν οι διαδικασίες χορηγήσεως άδειας λειτουργίας των αθλητικών εγκαταστάσεων και άδειες διεξαγωγής αθλητικών συναντήσεων για τους ιστιοπλοϊκούς αγώνες (Νόμος 2725/1999 άρθρο 56 Β και 56 Δ)

Τα αιτήματα που υπεβλήθησαν με το κοινό υπόμνημα της 20-9-18, του ΠΟΙΑΘ και του Περιφερειακού Συμβούλου Αττικής αρμόδιου σε ζητήματα αθλητισμού κ. Σπύρου Πάντζα, προς το υφυπουργείο Αθλητισμού σχετικά με τις εν θέματι άδειες που αφορούν στη διεξαγωγή αθλητικών συναντήσεων, ομάδα Ζ, ιστιοπλοϊκοί αγώνες στη θάλασσα **εγένοντο αποδεκτά**. Ήτοι:

- α) Η ενσωμάτωση των δύο αδειών σε μία.
- β) Η απόληψη του δικαιολογητικού της υπό περίπτωσης ββ' του εδάφιου ε' της παρ. 2 του άρθρου 56 Β από τις απαιτήσεις, λόγω αδυναμίας ως εκ της φύσεώς του, εξασφάλισής του.
- γ) Η χορήγηση αδειοδότησης για όλη την αγωνιστική περίοδο.

Συγκεκριμένα απεστάλη προς τον ΠΟΙΑΘ το υπό ημερομηνία 23/11/2018 κατωτέρω έγγραφο:

Εις ότι αφορά στο υπ' αριθμόν γ) αίτημα, αυτό τακτοποιήθηκε βάσει της υπ' αρ. πρωτ. Οικ.: 110809 απόφασης της Περιφέρειας Αττικής.

Κατόπιν τούτου δια την αδειοδότηση απαιτείται η υποβολή των κάτωθι δικαιολογητικών:

- 1. Βεβαίωση της Ελληνικής Ιστιοπλοϊκής Ομοσπονδίας για την καταλληλότητα και την ασφάλεια του χώρου.
- 2. Η σύμφωνη γνώμη του φορέα που εποπτεύει ή διαχειρίζεται τον χώρο ήτοι εν προκειμένω της λιμενικής αστυνομίας.
- 3. Υπεύθυνη δήλωση του χρήστη της εγκατάστασης – εν προκειμένω του διοργανωτού της αθλητικής συναντήσεως – ότι τηρούνται όλες οι προδιαγραφές και οι κανονισμοί ασφαλείας που αφορούν τη διαμόρφωση και τη λειτουργία του χώρου.

οποίες γίνεται χρήση κοινών σε όλους πραγμάτων (π.χ. θαλάσσιος ή εναέριος χώρος). Στις περιπτώσεις αυτές θα ζητείται σύμφωνη γνώμη του φορέα που εποπτεύει ή διαχειρίζεται τον χώρο (π.χ. λιμενική αστυνομία, πολιτική αεροπορία κλπ.).»

Η ΠΡΟΪΣΤΑΜΕΝΗ ΤΗΣ Δ/ΝΣΗΣ

Ε. ΙΣΑΚΙΔΙΟΥ
ΑΡΧΙΤΕΚΤΩΝ ΜΗΧΑΝΙΚΟΣ

Εσωτερική Διανομή:

- 1. Γραφείο Υφυπουργού
- 2. Γραφείο Γεν. Γραμματέα Αθλητισμού
- 3. Γ.Δ.Ο.Α.
- 4. Δ.Τ.Α.Ε.Υ.
- 5. Δ.Τ.Α.Ε.Υ.- Τμήμα Β'
- 6. Α.Τ.Υ.



ΑΚΡΙΒΕΣ ΑΝΤΙΓΡΑΦΟ
Η Προϊσταμένη
Τμήματος Γραμματείας &
Ενημέρωσης Κοινού
Τμήμα Αθλητισμού

ΑΝΑΣΤΑΣΙΑ ΔΡΟΣΟΥ

ΑΚΡΙΒΕΣ ΑΝΤΙΓΡΑΦΟ

Ημ/νία: 23/11/2018

Α. Π.: ΥΠΠΟΑ/ΓΔΟΑ/ΔΤΑΕΥ/ΤΠΑΑΕ/469707/19218/2508/593

Ημ/νία Έκδοσης 23/11/2018

Απάντηση στο έγγραφο: ΥΠΠΟΑ/ΓΔΟΑ/ΔΤΑΕΥ/ΤΠΑΑΕ/469707/19218/2508/593



ΕΛΛΗΝΙΚΗ ΔΗΜΟΚΡΑΤΙΑ
ΥΠΟΥΡΓΕΙΟ ΠΟΛΙΤΙΣΜΟΥ & ΑΘΛΗΤΙΣΜΟΥ
ΓΕΝΙΚΗ ΓΡΑΜΜΑΤΕΙΑ ΑΘΛΗΤΙΣΜΟΥ
ΓΕΝΙΚΗ Δ/ΝΣΗ ΟΡΓΑΝΩΣΗΣ ΑΘΛΗΤΙΣΜΟΥ

Δ/ΝΣΗ ΤΕΧΝΙΚΩΝ ΑΘΛΗΤΙΚΩΝ ΕΡΓΩΝ & ΥΠΟΔΟΜΩΝ
ΤΜΗΜΑ ΤΕΧΝΙΚΩΝ ΠΡΟΔΙΑΓΡΑΦΩΝ &
ΑΔΕΙΟΔΟΤΗΣΕΩΝ ΑΘΛΗΤΙΚΩΝ ΕΓΚΑΤΑΣΤΑΣΕΩΝ

Ταχ. Δ/ση: Α. Παπανδρέου 37
Τ.Θ. 15106

151 80 ΜΑΡΟΥΣΙ
Πληροφορίες: Ζ. Σιδέρη
Τηλέφωνο: 2131316397
Fax: 2131316991
Email: zsideri@ppa.gov.gr



✓ ΠΡΟΣ:
Πανελλήνιος Όμιλος Ιστιοπλοΐας
Ανοχτής Θαλάσσης

Ακτή Δηλαβέρη 3
Μικρολίμανο
Τ.Κ. 18533 ΠΕΙΡΑΙΑΣ

ΘΕΜΑ: Ζητήματα εφαρμογής της ΚΥΑ 408113/2017 (Β' 3568)

ΣΧΕΤ.: Το με αρ. πρωτ. 2177/105/20-9-18 έγγραφο της ΣΚΟΕ (ΥΠΠΟΑ/469707/26-9-18 για την Γ.Γ.Α.)

Σε απάντηση στο από 20-9-18 έγγραφό σας, σας ενημερώνουμε ότι στο ΦΕΚ 5207/Β/20-11-18 δημοσιεύθηκε η τροποποίηση της υπ' αριθμ. ΥΠΠΟΑ/ΓΔΥΑ/ΔΤΥ/ΤΠΑΑΕ/408113/21902/2725/603 (Β' 3568/10-10-2017) κοινής υπουργικής απόφασης περί καθορισμού λεπτομερειών εφαρμογής του άρθρου 56B του ν. 2725/1999 «Ερασιτεχνικός και επαγγελματικός αθλητισμός και άλλες διατάξεις» (Α' 121), όπως αυτό προστέθηκε με το άρθρο 5 του ν. 4479/2017 (Α' 94).

Με την παραπάνω τροποποίηση, προστέθηκαν στο άρθρο 18 της υπ' αριθμ. ΥΠΠΟΑ/ΓΔΥΑ/ΔΤΥ/ΤΠΑΑΕ/408113/21902/2725/603 (Β' 3568/10-10-2017) κοινής υπουργικής απόφασης παράγραφοι 6 και 7 ως εξής:

«6. Η άδεια λειτουργίας του άρθρου 56B του ν. 2725/1999 προϋποθέτει την ύπαρξη αθλητικής εγκατάστασης. Σε περιπτώσεις προσωρινών διαμορφώσεων εντός του φυσικού περιβάλλοντος ή σε κοινόχρηστους χώρους πόλεων για τη διοργάνωση αθλητικών συναντήσεων (ομάδα Ζ), κατά τις οποίες δεν υπάρχει εξαρχής, ούτε προκύπτει με τη διαμόρφωση αθλητική εγκατάσταση (η αθλητική συνάντηση διεξάγεται στο φυσικό περιβάλλον ή σε κοινόχρηστους χώρους πόλεων, χωρίς να τοποθετούνται κερκίδες, αποδυτήρια, χώροι εξυπηρέτησης θεατών κλπ.), τότε συγκεντρώνονται όλα τα δικαιολογητικά της περίπτωσης ε' της παρ. 2 του άρθρου 56B του ν. 2725/1999 και εκδίδεται κατευθείαν η άδεια του άρθρου 56B του ίδιου νόμου.

7. Το δικαιολογητικό της υποπερίπτωσης ββ' της περίπτωσης ε' της παρ. 2 του άρθρου 56B του ν. 2725/1999 (παραχώρηση του δικαιώματος χρήσης από τον ιδιοκτήτη της έκτασης), δεν ζητείται στις περιπτώσεις κατά τις

Έλληνες στις κορυφαίες τεχνικές θέσεις των Διεθνών Πρωταθλημάτων

Ο **Δημήτρης Δήμου** θα είναι για δεύτερη συνεχόμενη φορά επικεφαλής μιας εκ των τριών επιτροπών για το άθλημα της Ιστιοπλοΐας σε Ολυμπιακούς Αγώνες. Συγκεκριμένα, η **Διεθνής Ιστιοπλοϊκή Ομοσπονδία (World Sailing)** αποφάσισε να τον ορίσει ξανά ως **πρόεδρο** (αρχικαταμετρητή) της τεχνικής επιτροπής – όπως λέγεται πλέον η επιτροπή καταμέτρησης – για τους **32^{ους} Ολυμπιακούς Αγώνες** του Τόκιο το **2020**. Να υπενθυμίσουμε ότι ο **Δημήτρης Δήμου κατείχε την ίδια θέση και στους Ολυμπιακούς Αγώνες του Ρίο το 2016**, φτάνοντας στο κορυφαίο αυτό αξίωμα ύστερα από μία μακροχρόνια και επίπονη προσωπική προσπάθεια, αφού προσέφερε τις γνώσεις και τις υπηρεσίες του όχι μόνο στους τέσσερις προηγούμενους Ολυμπιακούς Αγώνες (2004 – 2016) αλλά και σε δεκάδες διεθνή πρωταθλήματα σαν διεθνής καταμετρητής της World Sailing τα τελευταία 20 χρόνια. Ο Δημήτρης Δήμου, που ήταν για πολλά χρόνια αθλητής στον Ναυτικό Όμιλο Ελλάδος και στον Ιστιοπλοϊκό Όμιλο Πειραιά, κυρίως στην κατηγορία 470, είναι Ναυπηγός Μηχανολόγος Μηχανικός, απόφοιτος του Εθνικού Μετσόβιου Πολυτεχνείου και από το 2016 πρόεδρος της Διεθνούς Κλάσης 470.

Ο δεύτερος Έλληνας τεχνικός που εκπροσωπεί επάξια τη χώρα μας είναι ο **Πάνος Μαυρογεώργης**, Γενικός Γραμματέας της Ελληνικής Κλάσης Laser. Ο Πάνος Μαυρογεώργης, πρώην αθλητής του ΑΝΟΓ και πρωταθλητής Ελλάδας στα Laser, το καλοκαίρι που μας πέρασε είχε οριστεί από τη **World Sailing** ως **πρόεδρος της τεχνικής επιτροπής των 18^{ων} Μεσογειακών Αγώνων**, ενώ το **2019** θα είναι ο **αρχικαταμετρητής (IM)** του **τρίτου αγώνα του World Cup series** της World Sailing, που θα γίνει τον Απρίλιο στη Γένοβα της Ιταλίας.

Για πολλούς η δουλειά του καταμετρητή μοιάζει ανούσια και μάλλον αχρείαστη για το άθλημά μας, όμως είναι εξ ίσου σημαντική με όλες τις άλλες που απαιτούνται για την ολοκλήρωση των αγώνων, όπως οι επιτροπές ενστάσεων και αγώνων. Οι καταμετρητές εξασφαλίζουν τη βασική φιλοσοφία του λεγόμενου "one design" και των συστημάτων ισοζυγισμού, δηλαδή το να τρέχουν όλοι με σκάφη εντός των προδιαγραφών των κανονισμών, έτσι ώστε να κερδίζει πάντα ο καλύτερος ιστιοπλόος και όχι το 'ιδιαίτερο' και 'διαφορετικό' σκάφος.



ΠΑΝΕΛΛΗΝΙΟΣ ΟΜΙΛΟΣ
ΙΣΤΙΟΠΛΟΪΑΣ
ΑΝΟΙΚΤΗΣ ΘΑΛΑΣΣΗΣ



ΨΗΦΙΣΜΑ

Το **Διοικητικό Συμβούλιο** του **Πανελληνίου Ομίλου Ιστιοπλοΐας Ανοικτής Θαλάσσης** συνελήθον εκτάκτως επί τω αιφνιδίω αγέλωματι του θανάτου του, επί τεσσακονταετία μέλους του, **Ζήγκφριντ Πετρίδη**, αφού εξήρε την επιστημονική και κοινωνική προσφορά του εκλιπόντος,

καθώς και τη συμβολή του στην επίτευξη των σκοπών του Ομίλου, απεφάσισε:

1. Να εκφραστούν τα συλλυπητήρια στην οικογένεια του εκλιπόντος.
2. Να παραστούν μέλη του Δ.Σ. στην επιμνημόσυνη δέηση που θα τελε-

σθεί την Τετάρτη 16 Ιανουαρίου 2019.

3. Να κατατεθεί στεφάνι.
4. Να δημοσιευθεί το παρόν ψήφισμα στο περιοδικό "Ιστιοπλοϊκός Κόσμος".



Υπάρχει Ιστιοπλοΐα στην Καστοριά;



Σύντομο ιστορικό

Ο Ιστιοπλοϊκός Όμιλος Καστοριάς (ΙΟΚ) ιδρύθηκε το 2007. Ξεπήδησε από στελέχη του **Ναυτικού Ομίλου Καστοριάς**, που λειτουργεί αδιάλειπτα **από το 1958**, με εξαιρετική επιτυχία στην κατεύθυνση της κωπηλασίας. Ωστόσο, ο ισχυρός προσανατολισμός του Ναυτικού Ομίλου Καστοριάς προς την κωπηλασία και η συνακόλουθη αποδυνάμωση άλλων ναυαθλητικών δραστηριοτήτων οδήγησαν τους ιστιοπλόους της Καστοριάς στην αναζήτηση αυτονομίας. Τα ονόματα του **Μαρίνου Μωραΐτη** και του αείμνηστου **Μιχάλη Λαγογιάννη** είναι **συνδεδεμένα με την αυτονόμηση του ΙΟΚ**, του πρώτου γιατί έδωσε προοπτική στον Όμιλο και κατόρθωσε να κινητοποιήσει τους ιστιοπλόους ώστε να δουλέψουν σκληρά για τη δημιουργία του και του δεύτερου γιατί ήταν ο πρώτος εμπνευσμένος δάσκαλος. Ο Όμιλος διέγραψε μια ανερχόμενη πορεία στα πρώτα χρόνια ζωής του, από το 2007 μέχρι το 2011, όπως εκτιμάται από την εγγραφή νέων μελών στα μητρώα του, τη συνεχή ένταξη σκαφών στο νηολόγιο, τις πετυχημένες εκδηλώσεις του



και τη συμμετοχή στα δρώμενα της πόλης, τη λειτουργία θερινών 'σχολείων' και τη βελτίωση των εγκαταστάσεών του.

Ο Όμιλος σήμερα

Δώδεκα χρόνια μετά, ο ΙΟΚ συνεχίζει την αυτόνομη πλέον πορεία του υπό την προεδρία του **Θάνου Παρίση**. Στεγάζεται σε **ανεξάρτητο παραλίμνιο χώρο**, στην είσοδο της πόλης, σε πολύ όμορφη τοποθεσία με εξαιρετική θέα. Ο χώρος διαμορφώθηκε και συντηρείται με πολλή προσωπική δουλειά και μεράκι από τα μέλη του ώστε να καλύπτει τις βασικές ανάγκες ενός ιστιοπλοϊκού ομίλου. Διαθέτει στεγασμένη αποθήκη σκαφών, εργαστήριο συντήρησης, αποδυτήρια, parking και απολαυστικό χώρο αναψυχής. Το λιμάνι του Ομίλου βρίσκεται σε πανέμορφο φυσικό περιβάλλον, διαμορφωμένο με πλωτές εξέδρες (η λίμνη της Καστοριάς είναι ενταγμένη στο δίκτυο Natura και απαγορεύονται οι μόνιμες κατασκευές) και επιτρέπει τον εύκολο απόπλου-κατάπλου για τους συνήθεις ανέμους της περιοχής. Τους χειμερινούς μήνες, που, σημειωτέον, η λίμνη μπορεί να είναι παγωμένη, οι συναθροίσεις των μελών και φίλων γίνονται στο πλωτό 'σπιτάκι', μέσα στη λίμνη.

Ο Όμιλος διαθέτει αρκετά **μικρά ιστιοπλοϊκά σκάφη dinghies** (windsurf, optimist, Laser, 420, 470, Finn, seahorse και topaz) και **τρία φουσκωτά**. Στις εγκαταστάσεις του επίσης ελλιμενίζονται και αρκετά ιδιωτικά ιστιοπλοϊκά και μηχανοκίνητα σκάφη. Τα περισσότερα βέβαια από τα σκάφη είναι παλιά αλλά παραμένουν αξιόπλοα χάρη στη συνεχή συντήρηση. Έτσι, ο ΙΟΚ μπορεί αφενός μεν να υποστηρίξει τη διάθεση για βόλτα από τους γνώστες

ιστιοπλοΐας της περιοχής και αφετέρου έχει τη δυνατότητα να διοργανώνει άτυπα 'σχολεία' για τα παιδιά κατά τους θερινούς μήνες. Τα πανιά λοιπόν, έστω και λίγα, αρμενίζουν στη λίμνη δίνοντας ζωή στην επιφάνειά της και χαρίζοντας όμορφες εικόνες στους κατοίκους και στους επισκέπτες της Καστοριάς. Η λίμνη προσφέρει εξαιρετικό "terrain" για ικανούς ιστιοπλόους μιας και περιβάλλεται από κοντινούς ορεινούς όγκους που δημιουργούν ασταθείς συνθήκες αέρα, τόσο στην ένταση όσο και στη διεύθυνση. Επιπλέον, το φυσικό κάλλος και η πανέμορφη Καστοριά αναβαθμίζουν αισθητικά το περιβάλλον που αρμενίζεις. Δεν έχει τίποτε να ζηλέψει από τις περήφνες λίμνες της βόρειας Ιταλίας ή της υπόλοιπης Ευρώπης, στις οποίες ανθούν οι ναυαθλητικές δράσεις.

Δυστυχώς, μετά το 2011, η γενικότερη κρίση και η ειδική «*κρίση της γούνας*» οδήγησαν σε βαθμιαία υποστρόφη των δράσεων του ΙΟΚ. Παρ' όλ' αυτά, ένας δραστήριος πυρήνας μελών στηρίζει με φανατισμό την ιστιοπλοΐα στη λίμνη, με καθημερινή παρουσία και διαρκή συντήρηση σκαφών και εγκαταστάσεων. Η προσπάθεια αυτή γίνεται με χαρά και ευχαρίστηση γιατί η λίμνη μας την ανταποδίδει απλόχερα.

ΛΕΖΑΝΤΕΣ

1. Χειμώνας, αρματώνοντας το sea horse (wind chill = -18° C).
2. Άποψη του λιμανιού. Διακρίνεται το 'σπιτάκι' για τους χειμερινούς μήνες. Σε πρώτο πλάνο: ιδιοκατασκευή trimaran. Πλήρως λειτουργικό wind surf με δυο πλωτήρες και αυξημένη ιστιοφορία γιατί παίρνει και φλοκάκι. Το board παραμένει λειτουργικό και σαν wind surf (δεν υπάρχει καρφί, βίδα ή κόλλα και όλη η υπερκατασκευή ελευθερώνεται με δυο κινήσεις, λύνοντας δυο ιμάντες).
3. Ο πολυτικός και πρωταθλητής Τέλλης Αθανασόπουλος στις προπονήσεις που έκανε τα καλοκαίρια. Ο Τέλλης έλκει την καταγωγή από την Καστοριά.



Athens Match Challenge 2019

Ο ΠΟΙΑΘ ανοίγει την αυλαία του **Hellenic Match Racing Tour (HMRT) 2019** με τις πρώτες μονομαχίες να διεξάγονται στα νερά του Σαρωνικού **23 και 24 Φεβρουαρίου 2019**.

Μονομαχίες, ένας εναντίον ενός, όπως εδώ και χρόνια επιτάσσει ο δημοφιλέστερος ιστιοπλοϊκός αγώνας, το America's cup. Το θέαμα μοναδικό, μια που **οι αγώνες διεξάγονται πάρα πολύ κοντά στη στεριά και εύκολα καταλαβαίνει κανείς τον νικητή αλλά και τη στρατηγική των ομάδων**.

Αυλαία λοιπόν, για μία σειρά αγώνων κατάταξης των ομάδων, όπου ο πρώτος, προκρίνεται στην **ημιτελική φάση του HMRT** που θα πραγματοποιηθεί στα Κύθηρα **21 με 23 Ιουνίου 2019**.

8 ομάδες, 32 αθλητές, πρωταθλητές σε ελληνικό και παγκόσμιο επίπεδο, αναμένεται να τα δώσουν όλα για μια θέση στο βάθρο.

Ο ΠΟΙΑΘ θα διαθέτει **σκάφος θεατών**, πολύ κοντά στον στίβο, για τους αποφοίτους μαθητές των σχολών του και για τους ιστιοπλόους που ενδιαφέρονται να ζήσουν από κοντά τις συγκινητικές στιγμές των μονομαχιών.

Λίγα λόγια για το Match Race

Το match race, έχει τους δικούς του κανόνες, οι οποίοι διαφέρουν από τους κανονισμούς των υπολοίπων αγώνων τριγώνου, δημιουργώντας άμεσο και επιθετικό ανταγωνισμό στον οποίο ακόμα και οι συγκρούσεις είναι κάτι συνηθισμένο. Το match race, έχει επίσης κριτές μέσα στο νερό, που βγάζουν άμεση και επίσημη απόφαση τη στιγμή του κάθε συμβάντος.

Η συμμετοχή στο match race, είναι εξαιρετικά συναρπαστική και το θέαμα σε σύγκριση με άλλες ιστιοπλοϊκές διοργανώσεις εντυπωσιακό. Πριν από την εκκίνηση οι ομάδες αγωνίζονται για να αποκτήσουν τον έλεγχο, κυκλώνοντας ο ένας τον άλλον και προσπαθώντας να εξαλείψει ο ένας τον άλλο πάνω σε πλοία θεατών. Ακολουθεί μία σχετικά σύντομη κούρσα δύο γύρων όρτσα πρύμα κατά την οποία οι δύο αντίπαλοι μονομαχούν σκληρά μέχρι τη γραμμή του τερματισμού

Οι αγώνες διαρκούν 15-20 λεπτά και είναι συχνά δύσκολη η ανάδειξη του νικητή μέχρι και το τέλος της κούρσας.

- Ο αγωνιστικός στίβος βρίσκεται πολύ κοντά στην ακτή.
- Ο στίβος αποτελείται από μια αφετηρία,



μεταξύ των δύο σημαντήρων, που τοποθετούνται σε ορθή γωνία προς την κατεύθυνση του ανέμου.

- Τα σκάφη ξεκινούν από τη γραμμή εκκίνησης και πλέουν όρτσα στην πρώτη σημαδούρα που καβατζάρεται δεξιόστροφα (δεξιά πλευρά). Τα μπαλόνια βιράρονται, και η μονομαχία συνεχίζεται πρύμα στη δεύτερη σημαδούρα που τοποθετείται σε κοντινή απόσταση με τη γραμμή εκκίνησης, 100 μέτρα πιο πάνω.
- Οι ομάδες καβατζάρουν τις σημαδούρες 2-3 φορές πριν ο νικητής περάσει τη γραμμή του τερματισμού.

Τελικός **STAR SAILOR LEAGUE** στις **Μπαχάμες**



Μοναδικές ιστιοπλοϊκές μάχες ανάμεσα στους θρύλους της παγκόσμιας ιστιοπλοΐας δόθηκαν στα νερά του Nassau.

Στις μαγευτικές **Μπαχάμες** όπου διεξήχθη ο **τελικός του SSL**, (όπως αποκαλείται εν συντομία), τα κορυφαία ονόματα της παγκόσμιας ιστιοπλοϊκής οικογένειας ήταν εκεί. **Η πρώην ολυμπιακή κατηγορία των Star, παρόλο που δεν συμπεριλαμβάνεται πλέον στο ολυμπιακό πρόγραμμα, δεν έχει χάσει καθόλου από την αίγλη της και πάντα στους αγώνες της συγκεντρώνει την αφρόκριμα της παγκόσμιας ιστιοπλοΐας.**

Διαβάζοντας τα ονόματα όλων όσων βρέθηκαν στο Nassau για να λάβουν μέρος στο **6° Star League**, σου έρχονται στο μυαλό μνήμες και εικόνες από ιστιοπλόους που έχουν αγωνιστεί και κερδίσει αγώνες όπως το America's Cup, το Volvo Ocean Race, αλλά και Ολυμπιακούς. Όπως χαρακτηριστικά αναφέρουν τα Δελτία Τύπου της διοργάνωσης, **σε κάθε εκκίνηση στη θάλασσα, ήταν συγκεντρωμένα, 24 ολυμπιακά μετάλλια, 27 παγκόσμιοι τίτλοι Star, 20 παγκόσμιοι τίτλοι διάφορων ολυμπιακών κατηγοριών και αρκετές άλλες επιτυχίες.** Τελικά οι **50 αθλητές** (25 κυβερνήτες και 25 πληρώματα) που αγωνίστηκαν για μια εβδομάδα στο Circuit, είδαν τους Βραζιλιάνους **Zarif & Trouche** να κατακτούν το βαρύτεμο κύπελλο και να κερδίζουν και το χρηματικό ποσόν των **200.000 \$** ύστερα από **14 σκληρές και δύσκολες κούρσες.**

Στους αγώνες ήταν καλεσμένοι για να αγωνιστούν ο Κύπριος παγκόσμιος πρωταθλητής στα Laser **Παύλος Κοντίδης** που ως κυβερνήτης με πλήρωμα τον **Markus Koy** κατέλαβαν τη 18η θέση, όπως και ο Έλληνας **Αντώνης Τσότρας** που ως πλήρωμα με κυβερνήτη τον Τσέχο **Ondrej Teply** κατέλαβαν την 23η θέση, έχοντας αγωνιστεί στις 4 από τις 7 κούρσες του πρώτου γύρου και ανάμεσα σε 25 σκάφη.

ΑΠΟΤΕΛΕΣΜΑΤΑ

1. **Jorge Zarif - Pedro Trouche**
BRA/BRA
2. **Robert Scheidt - Henry Raul Boening**
BRA/BRA
3. **Diego Negri - Frithjof Kleen**
ITA/GER
18. **Παύλος Κοντίδης - Markus Koy**
CYP/GER
23. **Ondrej Teply - Αντώνης Τσότρας**
CZE/GRE



Σχολή Ναυτικών Επικοινωνιών

Ο **ΠΟΙΑΘ** προγραμματίζει να διοργανώσει μέσα στον Φεβρουάριο την **5^η Σχολή Ναυτικών Επικοινωνιών**.

Η σχολή αυτή απευθύνεται σε όσους επιθυμούν να αποκτήσουν το πτυχίο αλλά και να μάθουν τα μυστικά των επικοινωνιών στη θάλασσα, που είναι πλέον επιβεβλημένα και εξ ίσου σημαντικά με τα υπόλοιπα τεχνικά μυστικά του αθλήματος της ιστιοπλοΐας.

Τα μαθήματα γίνονται στο κτίριο του ΠΟΙΑΘ, όπου υπάρχει όλος ο απαραίτητος τεχνολογικός εξοπλισμός.

Θα τηρηθεί σειρά προτεραιότητας, αφού ο αριθμός συμμετεχόντων περιορίζεται στα **16 άτομα ανά σχολή**.

Για πληροφορίες μπορείτε να απευθύνεστε στη Γραμματεία του Ομίλου.

e-mail: info@horc.gr | Τηλέφωνο: 210 4123357

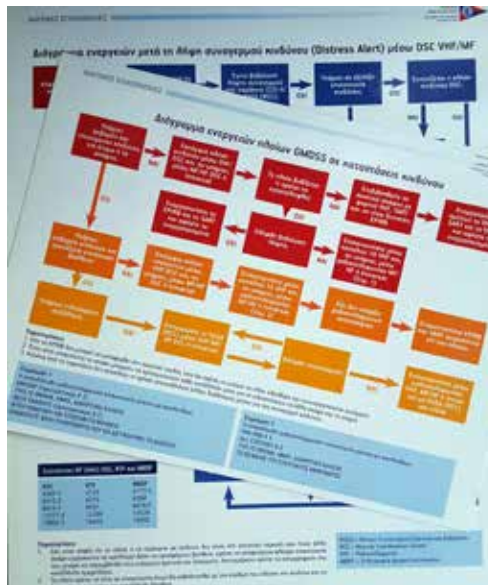

Ενημέρωση αγωνιζομένων

Ενόψει της διεξαγωγής του **"46^{ου} αγώνα της Ελληνικής Επανάστασης - Ύδρα 2019"** που θα διεξαχθεί **23 - 25 Μαρτίου 2019**, αλλά και γενικά της συμμετοχής σας σε αγώνες ανοικτής θαλάσσης, σας υπενθυμίζουμε ότι σύμφωνα με τους κανονισμούς OFFSHORE SPECIAL REGULATIONS 2018-2019 για τις προσωπικές συσκευές πλευστότητας (σωσίβια) SECTION 5 - PERSONAL EQUIPMENT - Life jackets, απαιτούνται μεταξύ άλλων:

α. Για όλες τις κατηγορίες αγώνων ανοικτής θαλάσσης 0,1,2,3,4, τα σωσίβια να είναι εφοδιασμένα με μπριαϊούς ιμάντες (crotch/thigh straps)

β. Για τις κατηγορίες 0,1,2,3 (ο αγώνας Ύδρας είναι κατηγορία 3) τα σωσίβια να είναι εφοδιασμένα με "sprayhood in accordance with ISO 12402-8"

Ο ΠΟΙΑΘ προκειμένου να διευκολύνει τα σκάφη που μετέχουν στους αγώνες ανοικτής θαλάσσης, ήλθε σε συνεννόηση με την εταιρία LALIZAS, η οποία κάνοντας μία ειδική προσφορά για τον ΠΟΙΑΘ, θα προσφέρει σε όσους συμμετάσχουν στον "46ο αγώνα της Ελληνικής Επανάστασης - Ύδρα 2019", το σωσίβιο με κωδικό 71098 πλέον το spray hood με κωδικό 72325 στην τιμή των 59€ έναντι τιμής καταλόγου 112€ ή άλλως μόνο το spray

hood στην τιμή των 14,42€ έναντι τιμής καταλόγου 27€.

Οι ενδιαφερόμενοι θα πρέπει να επικοινωνήσουν με τη γραμματεία του ΠΟΙΑΘ.

Επί πλέον σας υπενθυμίζουμε ότι:

Σύμφωνα με τις ΔΙΑΤΑΞΕΙΣ ΕΘΝΙΚΗΣ ΑΡΧΗΣ 2017-2020, εφαρμογή κανόνα 88 όλοι οι Έλληνες αγωνιζόμενοι πρέπει να

είναι κάτοχοι ισχύουσας αθλητικής ταυτότητας της ΕΙΟ όπως ορίζεται από τον αθλητικό νόμο και τις τυχόν τροποποιήσεις του και σύμφωνα δε με την απόφαση αριθμ. ΥΠΠΟΑ/ΓΔΟΑ/ΔΑΟΠΑΑΕΥΔΣ/ΤΑΕΥΕ/386611/15976/1417/152 του ΦΕΚ3254/8.8.2018, άρθρο 1 Κάρτα Υγείας Αθλητή, §1 «Η πιστοποίηση της υγείας των αθλητών καταγράφεται σε κάρτα υγείας, είναι υποχρεωτική και αποτελεί προϋπόθεση για τη συμμετοχή τους σε προπονήσεις και αγώνες».



Με το ΦΕΚ 5927 31/12/2018, απόφαση αριθμ. ΥΠΠΟΑ/ΓΔΟΑ/ΔΑΟΠΑΑΕΥΔΣ/ΤΑΕΥΕ/669590/26031/2205/279 **παραιτείται η προθεσμία έκδοσης της Κάρτας Υγείας Αθλητή, που ορίζεται στην παράγραφο 1 του άρθρου 5** της κοινής υπουργικής απόφασης αριθμ. ΥΠΠΟΑ/ΓΔΟΑ/ ΔΑΟΠΑΑΕΥΔΣ/ΤΑΕΥΕ/ 386611/15976/1417/152/03-08-2018 (ΦΕΚ 3254/Β/08-08-2018 **έως 31-07-2019**.

Συμμετοχή του Δημήτρη Σοφίτση στον διάπλου του Ατλαντικού



Επέστρεψε στην Ελλάδα ο προπονητής ιστιοπλοΐας του ΟΘΑ Καβάλας, **Δημήτρης Σοφίτσης**, αφού συμμετείχε με άλλους ιστιοπλόους από Βουλγαρία με το σκάφος **OCEANIS** στον **αγώνα διάπλου του Ατλαντικού Ωκεανού "ARC Atlantic Rally for Cruisers 2018"**.

Ο αγώνας αυτός **ξεκινά την τελευταία Κυριακή του Νοεμβρίου κάθε χρόνο** από το **Las Palmas** της Ισπανίας και καταλήγει στην Καραϊβική στο νησάκι **Saint Lucia** 2.800 ναυτικά μίλια μακριά. **Εμπνευστής**

του ο διάσημος ωκεανοπόρος Jimmy Cornel. Στόχος του να οργανώσει ένα τέτοιο συντονισμένο ομαδικό εγχείρημα στην πιο καλή εποχή του έτους, εκμεταλλευόμενος τους αληγείς ανέμους του αντικυκλώνα του Β Ατλαντικού που τέλος Νοέμβρη και Δεκέμβρη είναι πιο προβλέψιμοι.

Ο διάπλους του Ατλαντικού και συγκεκριμένα η συμμετοχή στο ARC αποτελεί "το Έβερρεστ της ιστιοπλοΐας" ανοιχτής θάλασσας σε επίπεδο μη επαγγελματιών ιστιοπλόων.

Κάθε χρόνο εδώ και **40 έτη** μαζεύει περίπου **200 σκάφη που συμμετέχουν επίσημα** και άλλα τόσα που ακολουθούν ανεπίσημα, εκμεταλλευόμενα την ευκαιρία για το μεγάλο ταξίδι.

Η συνάντηση όλων των 1000-1500 αγωνιζόμενων συμμετεχόντων γίνεται μία εβδομάδα πριν τη μεγαλειώδη εκκίνηση στο Las Palmas των Κανάριων Νήσων.

Ακολουθούν έλεγχοι των σκαφών από τη διοργανώτρια αρχή και διάφορα σεμινάρια των αθλητών. Παραμονή της μεγάλης εκκίνησης που συγκεντρώνει χιλιάδες θεατές, γίνεται η μεγάλη παρέλαση όλων των πληρωμάτων με όλες τις σημαίες των συμμετεχόντων κρατών.

Η πρόκληση είναι μεγάλη μέσα στο απέραντο του ωκεανού και των εναλλασσόμενων συνθηκών καιρού. Η μεγαλύτερη όμως πρόκληση δεν είναι η μηχανική αντοχή του σκάφους και του εξοπλισμού αλλά η ψυχική δύναμη και η σωματική ταλαιπωρία, η οποία και μπορεί να αποβεί επικίνδυνη.

Δυστυχώς και φέτος σε ένα σκάφος ανεπίσημης συμμετοχής υπήρχε MOB (Man Over Board) και δυστυχώς απώλεια ζωής, ένα άλλο χτυπώντας σε φάλινα έσπασε το πηδάλιο του, αλλά κατάφερε να τερματίσει 'κροσάροντας' τον ωκεανό, και ένα ακόμη σκάφος έχασε το κατάρτι του.

Την αρχή των ελληνικών συμμετοχών στον αγώνα "ARC, Διάπλους του Ατλαντικού" έκανε το 2000 ο πρόεδρος του Π.Ο.Ι.Α.Θ. Γιάννης Μαραγκουδάκης με το σκάφος του "WATER GIPSY" που κατέκτησε την πρώτη θέση στην ομάδα "Hallberg Rassy", την τρίτη θέση στην κατηγορία του και τη 10η στη γενική βαθμολογία των αγωνιστικών σκαφών, βραβευθείς ως ο καλύτερος βετεράνος κυβερνήτης του αγώνα. Ακολούθησε το 2002 ο Στάθης Σοφίτσης με το σκάφος του "AEGEAS". Το 2006 ο Γ. Βασιλόπουλος με το σκάφος του "BRAVE-DIESEL" και το 2011 ο Δούκας Παλαιολόγος με το σκάφος του "A-COOL-TURABI".





MARAN GAS MARITIME INC.



Maran Gas Maritime Inc. is expanding its fleet with new DFDE LNG Carriers and seeks to employ talented Deck and Engine Officers, motivated to operate ships to the highest standards.

*The company offers competitive **salaries**, world-class **training** and an **exceptional working environment** on-board the vessels.*

- *Modern LNG Fleet under the **Greek Flag***
- *In-house DNV Certified Maritime **Training Center***
- *Long term **career prospects***
- *Emphasis on the **human element** (Telemedicine, Broadband Internet)*

***DON'T LIMIT YOUR CHALLENGES
CHALLENGE YOUR LIMITS!***

Interested seafarers are invited to submit CVs to: employment@marangas.com

ADDRESS :8, ACHILLEOS & LABROU KATSONI STR., GR-17674 ATHENS, GREECE - TEL.: +30 (2130) 174 500



25 χρόνια προσφοράς στην περιβαλλοντική εκπαίδευση γιόρτασε η «Παιδική HELMEPA»



Τα 25α γενέθλια του Προγράμματος "Παιδική HELMEPA" γιόρτασαν μικροί και μεγάλοι σε εκδήλωση που φιλοξένησε στο κτίριο της η εταιρεία Μέλος Costamare Shipping, με την ευκαιρία του ετήσιου Συμβουλίου Αντιπροσώπων παιδιών-μελών του Προγράμματος, την Παρασκευή 14 Δεκεμβρίου.

Τα έντεκα παιδιά, 5 - 12 ετών, Μέλη του νέου Συμβουλίου, εκπροσώπησαν τα 6.140 παιδιά του προγράμματος της περασμένης σχολικής χρονιάς και συγκεκριμένα τις πιο δραστήριες Ομάδες σε 11 Περιφέρειες της χώρας. Ήρθαν στην Αθήνα με τους εθελοντές εκπαιδευτικούς και τους γονείς τους, όλοι προσκεκλημένοι της HELMEPA, από Αγ. Παρασκευή Θεσσαλονίκης, Αλεξανδρούπολη, Αρμενοχώρι Φλώρινας, Αφέτες Νεοχωρίου Ν. Πηλίου, Γούρνες Ηρακλείου Κρήτης, Ζεφύρι Αττικής, Ιωάννινα, Καλαμάτα, Κυνοπιάστες Κέρκυρας, Λέσβο και Ρόδο.

Παράλληλα με τη συνεδρίαση των μικρών μαθητών, που αντάλλαξαν εμπειρίες από τη συμμετοχή τους στο Πρόγραμμα, γονείς και εκπαιδευτικοί συμμετείχαν σε επετειακή εκδήλωση όπου τους καλωσόρισε ο Γενικός Διευθυντής της HELMEPA, **Δημήτρης Μητσάτσος** αναφερόμενος στη **θερμή υποστήριξη του αξιωματικού του Καπετάν Βασίλη Κωνσταντακόπουλου** και της εταιρείας Costamare στο Πρόγραμμα "Παιδική HELMEPA" από την αρχή της υλοποίησής του το 1993, την οποία συνεχίζει η Οικογένεια του, καλώντας στο βήμα τον κ. **Αχιλλέα Κωνσταντακόπουλο**.

Κάνοντας μια αναδρομή σε σημαντικό ορόσημο στα 25 χρόνια λειτουργίας του Προγράμματος, όπως η βράβευση από τα Ηνωμένα Έθνη το 1998, ο κ. Κωνσταντακόπουλος εξέφρασε την ευγνωμοσύνη του στους εθελοντές εκπαιδευτικούς για τις προσπάθειές τους και δήλωσε την πίστη του στο έργο ύψιστης σημασίας που υλοποιεί η HELMEPA για τη διαμόρφωση υπεύθυνων και ευαισθητοποιημένων πολιτών με θεμελιωμένη γνώση για το θαλάσσιο περιβάλλον.

Ο Πρόεδρος της HELMEPA, **Δρ. Γεώργιος Γράτσος**, επισήμανε, στη συνέχεια, ότι η ενημέρωση και ευαισθητοποίηση των παιδιών και των νέων αποτελεί σημαντικό πυλώνα και απαραίτητη προϋπόθεση για την επιτυχία του κατεξοχήν έργου της Ένωσης, που είναι η προαγωγή της ασφάλειας των πλοίων και η πρόληψη της θαλάσσιας ρύπανσης μέσω της εθελοντικής επιμόρφωσης του ανθρώπι-

ΛΕΞΑΝΤΕΣ

1. (Α-Δ) Ο Πρόεδρος του Καναδά και ο Πρόεδρος της HELMEPA μαζί με τον 6χρονο Αντιπρόεδρο (Ρόδο), την 5χρονη Πρόεδρο (Καλαμάτα) και τον 7χρονο Γραμματέα (Φλώρινα) του Συμβουλίου Αντιπροσώπων.
2. Αναμνηστική φωτογραφία από την εκδήλωση για το 25ο Συμβούλιο Αντιπροσώπων του Προγράμματος "Παιδική HELMEPA".

νου παράγοντα στη ναυτιλία.

Την εκδήλωση τίμησε με την παρουσία του ο νέος Πρόεδρος του Καναδά στην Ελλάδα, κ. **Mark Allen**, με αφορμή την πρόσφατη υποστήριξη της Πρεσβείας του Καναδά στην πρωτοβουλία της HELMEPA για τη μείωση των πλαστικών μιας χρήσης μέσω της παραγωγής και διανομής πλάντων σε μαθητές- επισκέπτες των περιβαλλοντικών της εκθέσεων. Ο κ. Allen συνεχάρη και χαρακτήρισε *«προστάτες του θαλάσσιου περιβάλλοντος»* όσους συμμετέχουν στο Πρόγραμμα, τονίζοντας τη σημασία τέτοιων πρωτοβουλιών σε χώρες με εκτεταμένη ακτογραμμή και πολλά νησιά, όπως ο Καναδάς και η Ελλάδα ενώ στη συνέχεια παρουσίασε συνοπτικά τους βασικούς άξονες της θαλάσσιας πολιτικής του Καναδά.

Ξεχωριστή στιγμή ήταν η συμβολική βράβευση δύο εθελοντών Εκπαιδευτικών με τη μεγαλύτερη συνεχόμενη συμμετοχή στο Πρόγραμμα, του κ. **Ιωάννη Διαμαντάρη** από το Δημοτικό Σχολείο Αλίντων Λέρου και της κας **Μαρίας Λαμπρίδου** από το 2ο Δημοτικό Σχολείο Νέας Σμύρνης, για την προσφορά τους στην περιβαλλοντική ενημέρωση και ευαισθητοποίηση της νέας γενιάς.

Ευχαριστώντας τη HELMEPA για την τιμητική διάκριση, ο κ. Διαμαντάρης χαρακτήρισε τη 18χρονη ενασχόληση του με την "Παιδική HELMEPA" ως *«ένα όμορφο ταξίδι ζωής, γεμάτο συγκινήσεις, ενθουσιασμό, περιπέτεια και πολλούς καρπούς»*. Ειδικά στις παραθαλάσσιες περιοχές της πατρίδας μας και στα νησιά μας, είπε, **«είναι προφανές και αποδεικνύεται καθημερινά στην πράξη ότι το Πρόγραμμα βοηθάει ώστε τα παιδιά που συμμετέχουν να γίνουν υπεύθυνοι και περιβαλλοντικά συνειδητοί πολίτες με ανεπτυγμένη την αίσθηση της αξίας του εθελοντισμού, της ανάληψης πρωτοβουλιών και της συνεργασίας μεταξύ τους, μέσα από αρχές ευγενούς άμιλλας»**.

Με συγκίνηση, η κα **Λαμπρίδου**, πρώην αξιωματικός Ε.Ν., αναφέρθηκε στη δύσκολη μετάβαση από τη γέφυρα του πλοίου στη διδα-

κτική αίθουσα και στα 17 χρόνια συμμετοχής της στο Πρόγραμμα, που τη βοήθησε να συνδυάσει την αγάπη της για τη θάλασσα με το εκπαιδευτικό της έργο. Μίλησε με θερμά λόγια για το Πρόγραμμα που καλλιεργεί αξίες, ιδανικά και στάσεις ζωής παρομοιάζοντας το με «ένα φυτώριο στα σχολεία μας, όχι μόνο για αυριανούς πολίτες που νοιάζονται για το θαλάσσιο περιβάλλον και την οικολογία, αλλά και νέων ανθρώπων που ακολουθούν καριέρα στη ναυτιλία ή και γενικότερα σε θαλασσινά επαγγέλματα ακόμη και αθλήματα», ενώ ιδιαίτερα τόνισε την θετική του επίδραση στους μαθητές με ειδικές εκπαιδευτικές ανάγκες.

Σύντομο χαιρετισμό απύθνησε η κα **Μαρία Κολούντζου**, εκ μέρους της Διεύθυνσης Υποστήριξης Προγραμμάτων και Εκπαίδευσης για την Αειφορία, του Υπουργείου Παιδείας, Έρευνας & Θρησκευμάτων, συχαίροντας όλους τους Εκπαιδευτικούς για το εθελοντικό τους έργο στην κατεύθυνση της βιώσιμης ανάπτυξης και της προστασίας του περιβάλλοντος.

Ακολούθησαν συνοπτικές παρουσιάσεις των 11 Εκπαιδευτικών

με τις περιβαλλοντικές δράσεις που πραγματοποίησαν οι μαθητές τους στις αντίστοιχες περιοχές. Το Συμβούλιο των παιδιών ανακοίνωσε στη συνέχεια το κοινό τους, ισχυρό μήνυμα προς τους ενήλικες:

*«Τα πλαστικά μιας χρήσης as μειώσουμε
αν θέλουμε τις θάλασσες και το περιβάλλον μας να σώσουμε.
Δώστε λοιπόν μεγάλη προσοχή γιατί δεν υπάρχει άλλος πλανήτης
σαν τη Γη.
Δεν υπάρχουν άλλα περιθώρια, έχουμε φτάσει πια στα όρια!»*

Η εκδήλωση ολοκληρώθηκε με απονομή αναμνηστικών διπλωμάτων και δώρων σε παιδιά και μεγάλους και γεύμα που ευγενικά παρέθεσε η εταιρεία Costamare, ενώ στη συνέχεια πραγματοποιήθηκε οργανωμένη επίσκεψη των προσκεκλημένων της HELMEPA στο Ευγενίδειο Πλανητάριο.

«ΟΧΙ στα πλαστικά μιας χρήσης» από HELMEPA και Πρεσβεία του Καναδά στην Ελλάδα

Την ευαισθητοποίηση μικρών και μεγάλων για τη **μείωση των πλαστικών μιας χρήσης έχει ως στόχο η κοινή πρωτοβουλία HELMEPA και Πρεσβείας του Καναδά στην Αθήνα, που ξεκίνησε με την παραγωγή 1.200 πάνινων τσαντών με το μήνυμα "Λέμε ΟΧΙ στα πλαστικά μιας χρήσης"**.

Η διανομή των πάνινων τσαντών άρχισε ήδη σε μαθητές και εκπαιδευτικούς Δημοτικών Σχολείων και Γυμνασίων της Αττικής, οι οποίοι επισκέπτονται τις περιβαλλοντικές Εκθέσεις της HELMEPA που φιλοξενούνται στις εταιρείες - Μέλη Ceres στον Πειραιά και Costamare Shipping S.A. στο Παλαιό Φάληρο.

Κατά τη διάρκεια των ξεναγήσεων, επιστημονικά στελέχη της HELMEPA ενημερώνουν τους μαθητές για τη σημασία των ωκεανών και θαλασσών στη ζωή μας, τις απειλές που δέχονται από την ανθρώπινη αδιαφορία και αμέλεια και τρόπους για την προστασία τους. Στο τέλος της ξεναγήσης διανέμονται οι τσάντες και δίνεται έμφαση στην ανάγκη επαναχρησιμοποίησης των υλικών συσκευασίας ως μια μικρή αλλά συνάμα πολύ σημαντική πράξη που μπορεί ο καθένας να αλλάξει στην καθημερινότητά του, συμβάλλοντας στην προστασία του θαλάσσιου και γενικότερα του φυσικού περιβάλλοντος.



Απονομή πτυχίων & Χριστουγεννιάτικο πάρτι Σχολής ΠΟΙΑΘ

Την Παρασκευή 14/12/2018 πραγματοποιήθηκε στην αίθουσα Αιγαίου του Ομίλου η απονομή πτυχίων των αθλητών της 253ης και 254ης σειράς αρχαρίων αθλητών, της 139ης σειράς Προχωρημένων αθλητών και της 120ης σειράς αθλητών αγωνιστικής ιστιοπλοΐας.

Στη συνέχεια, ακολούθησε το καθιερωμένο Χριστουγεννιάτικο πάρτι της σχολής του Ομίλου μας με μουσική, χορό και πολύ κέφι.

Στις φωτογραφίες, εκπαιδευτές και μαθητές με τα πτυχία τους αμέσως μετά την απονομή.





Kapa Mooring ropes

HI TECH PERFORMANCE ROPES FOR RACING

www.koronakis.gr



D. KORONAKIS S.A.



56, Gravias Str. 185 45 Piraeus-Greece T:+30 210 4060600, F:+30 210 4615211 email: koronakis@koronakis.gr



56° Ράλλυ Αιγαίου 2019

Οι νικητές των τελευταίων ετών σχοδιάζουν την εφετινή διοργάνωση

Μετά την ανακοίνωση της διαδρομής του 56ου Ράλλυ Αιγαίου στο προηγούμενο τεύχος, η Συντακτική Ομάδα του περιοδικού σκέφτηκε ότι οι ιδανικότεροι να μιλήσουν για αυτή, είναι οι πρωταγωνιστές του αγώνα και συγκεκριμένα οι κυβερνήτες των σκαφών που έχουν κερδίσει τα τέσσερα τελευταία χρόνια και στις δύο κατηγορίες. Τους ρωτήσαμε τις ίδιες ερωτήσεις και σας παραθέτουμε τι μας απάντησαν.



Νίκος Φωτίου

Κυβερνήτης Chiara - Iason,
νικητής ORCI 2018

Πως βλέπετε τη διαδρομή;

Μου αρέσει η διαδρομή, ενώ δε μου αρέσουν τα πολλά inshore. Η Αστυπάλαια ως προορισμός είναι από τους πιο όμορφους.

Από πότε θα ξεκινήσει η διαδικασία επιλογής του πληρώματός σας και η προετοιμασία;

Μέχρι το τέλος του Μαρτίου, αρχές Απριλίου θα έχουμε κατασταλάξει στο πλήρωμα, χωρίς

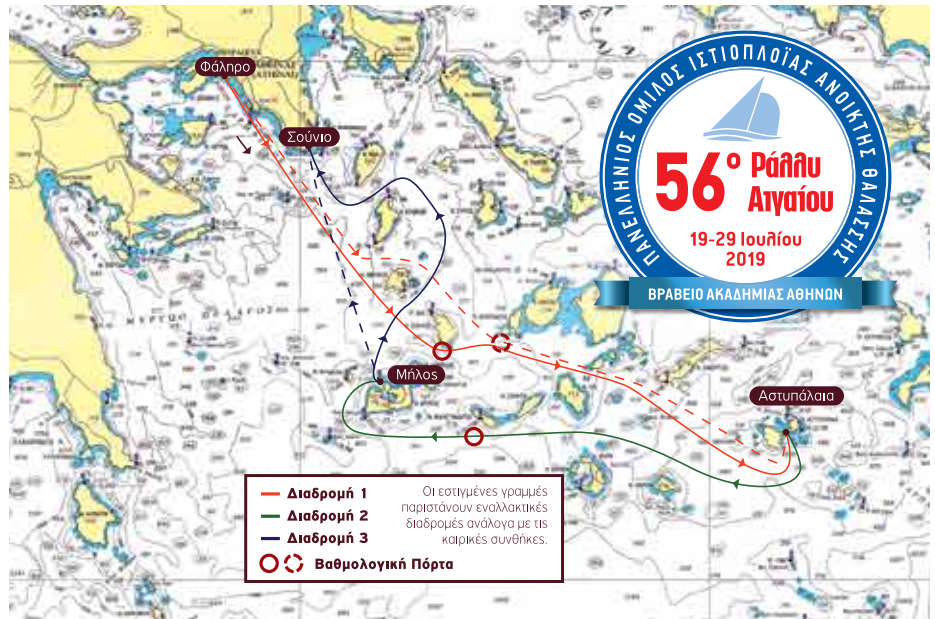

αυτό να σημαίνει ότι δε μπορεί να υπάρξουν αλλαγές. Το μεγάλο κομμάτι της προετοιμασίας θα αρχίσει μετά τον Απρίλιο. Το σκάφος είναι στη στεριά, αλλά το ετοιμάζουμε.

Θεωρείται θετικό ή αρνητικό το γεγονός ότι οι διαδρομές έχουν πόρτες;

Θεωρώ θετικό το ότι υπάρχουν πόρτες.

Είσαστε από τα πληρώματα που έχουν ξεχωρίσει και διακριθεί. Αυτό ανεβάζει τις προσδοκίες. Οι επιτυχίες δημιουργούν άγχος;

Ναι δημιουργούν άγχος. Ειδικά όταν έχεις πάρει υψηλές θέσεις θέλεις συνεχίσεις να διακρίνεσαι. Από την άλλη σε βοηθάει να προετοιμαστείς πιο καλά, και να κρίνεις από την προετοιμασία εάν πρέπει να συμμετάσχεις.

Πως βλέπετε τον συναγωνισμό για το 2019;

Δεν ξέρω ποια θα είναι τα σκάφη που θα δηλώσουν συμμετοχή. Θέλω να πιστεύω ότι θα είναι περισσότερα από το 2018. Πάντα στο "Ράλλυ Αιγαίου" ο συναγωνισμός είναι υψηλού επιπέδου, όπως μας έχει, μέχρι τώρα, συνηθίσει η διοργάνωση.

Θεωρούμε ότι είναι πάρα πολύ καλό, και θα έχει πολύ μεγάλο βαθμολογικό ενδιαφέρον. Ενδέχεται να υπάρξουν ανακατατάξεις. Μόνο θετικό μπορούμε να πούμε ότι είναι το γεγονός ότι έχει περισσότερες διαδρομές.

Είσατε από τα πληρώματα που έχουν ξεχω-



Δημήτρης Δελνηγιάννης

Bullet Encode, νικητής ORCi 2015

Πως βλέπετε τη διαδρομή;

Από ιστιοπλοϊκής άποψης είναι μία πολύ καλή διαδρομή γιατί συνδυάζει μεγάλα σκέλη με το τελευταίο Μήλος - Σούνιο που είναι πολύ τεχνικό. Από πλευράς logistics θα προτιμούσα να είχε ένα σταθμό, αλλά, ήδη, έγινε ένα μεγάλο βήμα που από τρία νησιά πήγαμε σε δύο.

Από πότε θα ξεκινήσει η διαδικασία επιλογής του πληρώματός σας και η προετοιμασία;

Έχουμε ξεκινήσει. Το πλήρωμα θα είναι το ίδιο που είχαμε τα τελευταία χρόνια. Για εμάς εφέτος είναι μία σημαντική χρονιά γιατί αποφασίσαμε να πάμε και στο Παγκόσμιο Πρωτάθλημα.

Θεωρείται θετικό ή αρνητικό το γεγονός ότι οι διαδρομές έχουν πόρτες;

Είναι αρνητικό γιατί με τη μορφή που έχει το Ράλλυ Αιγαίου εάν σε ένα σκέλος πας χάλια τελείωσε για σένα ο αγώνας.

Είσατε από τα πληρώματα που έχουν ξεχωρίσει και διακριθεί. Αυτό ανεβάζει τις προσδοκίες. Οι επιτυχίες δημιουργούν άγχος;

Σε εμένα δε μου δημιουργείται άγχος. Πέρσι είχαμε μία αποτυχία οπότε εφέτος δεν έχουμε τίποτα να χάσουμε.

Πως βλέπετε τον συναγωνισμό για το 2019;

Ο ανταγωνισμός πιστεύω ότι θα είναι υψηλός. Ως φαβορί θεωρώ τον περσινό νικητή (Chiara - Iason) και το Optimum.



Περικλής Λιβάς - Νίκος Λάζος

Κυβερνήτες του Optimum 3, νικητές ORCi 2016-2017

Πως βλέπετε τη διαδρομή;

Πρόκειται για μία πολύ ενδιαφέρουσα διαδρομή. Έχει πάρα πολύ όμορφα νησιά και ένα πραγματικό offshore σκέλος, το οποίο είναι το πρώτο μπράτσο. Θα περάσουμε μέσα από τις Κυκλάδες και θα φτάσουμε στα Δωδεκάνησα.

Από πότε θα ξεκινήσει η διαδικασία επιλογής του πληρώματός σας και η προετοιμασία;

Η προετοιμασία μας αναμένεται να ξεκινήσει το πολύ μέσα στον Φεβρουάριο.

Θεωρείται θετικό ή αρνητικό το γεγονός ότι οι διαδρομές έχουν πόρτες;

ρίσει και διακριθεί. Αυτό ανεβάζει τις προσδοκίες. Οι επιτυχίες δημιουργούν άγχος;

Οι επιτυχίες δε δημιουργούν άγχος. Αντίθετα δημιουργούν όρεξη για περισσότερες επιτυχίες. Υπάρχει εμπειρία, -και οι δύο τρέχουμε από το 1981- και η γνώση του σκάφους. Πρόκληση αποτελεί και το να προσπαθείς να κάνεις καλύτερη ιστιοπλοΐα από τους αντιπάλους.

Πως βλέπετε τον συναγωνισμό για το 2019;

Θα έχει ενδιαφέρον η εφετινή διοργάνωση. Ιδιαίτερα εάν έρθουν νέα σκάφη θα ανεβάσει περισσότερο τον συναγωνισμό.





Παύλος Κούρκουλος

Απήδalos Naus, νικητής ORC Club 2018

Πως βλέπετε τη διαδρομή;

Είναι μία πολύ καλή διαδρομή. Έτσι πρέπει να είναι το Ράλλυ Αιγαίου.

Από πότε θα ξεκινήσει η διαδικασία επιλογής του πληρώματός σας και η προετοιμασία;

Έχουμε ξεκινήσει με την ομάδα προετοιμασία από τον Ιανουάριο. Προετοιμαζόμαστε και στην πράξη και στη θεωρία. Σάββατο είμαστε στη θάλασσα και Δευτέρα κάνουμε θεωρία.

Θεωρείται θετικό ή αρνητικό το γεγονός ότι οι διαδρομές έχουν πόρτες;

Είναι θετικό γιατί δεν ανοίγεται ο στόλος, ώστε να υπάρχει κάποιος τυχερός που θα βρει αέρα, τον οποίο δε θα 'πάρουν' άλλοι.

Είσατε από τα πληρώματα που έχουν ξεχωρίσει και διακριθεί. Αυτό ανεβάζει τις προσδοκίες. Οι επιτυχίες δημιουργούν άγχος;

Είναι κάπου στη μέση. Δε μας φέρνει άγχος, αλλά δεν είμαστε και χαλαροί. Δεν είμαστε επαγγελματίες ιστιοπλόοι, αλλά ερασιτέχνες. Τα παιδιά προέρχονται από τη σχολή και δεν υπάρχουν χρήματα για να πάρουμε ένα τελευταίας τεχνολογίας σκάφος και εξοπλισμό.

Θέλουμε να διατηρηθούμε ψηλά στην κατηγορία που τρέχουμε. Η πιο πάνω κατηγορία δεν είναι για εμάς γιατί δε μπορούμε να ακολουθήσουμε ούτε ως σκάφος, ούτε ως εξοπλισμό.

Πως βλέπετε τον συναγωνισμό για το 2019;

Στην κατηγορία μας εμείς βρισκόμαστε ανάμεσα στα πρώτα. Ο συναγωνισμός είναι καλός.



Στέλιος Μπόνας

ORC Club 2017, 2ος νικητής – 1ος νικητής το σκάφος Water Gipsy με κυβερνήτη τον πρόεδρο του ΠΟΙΑΘ , κ. Ιωάννη Μαραγκουδάκη

Πως βλέπετε τη διαδρομή;

Η διαδρομή είναι πάρα πολύ καλή. Τα νησιά είναι πολύ όμορφα.



Από πότε θα ξεκινήσει η διαδικασία επιλογής του πληρώματός σας και η προετοιμασία;

Το σκάφος είναι παροπλισμένο για συντήρηση. Από το Μάρτιο που έχουμε και τον αγώνα της Ύδρας του Πανελληνίου Ομίλου Ιστιοπλοΐας Ανοικτής Θαλάσσης, θα αρχίσουμε την προετοιμασία.

Θεωρείται θετικό ή αρνητικό το γεγονός ότι οι διαδρομές έχουν πόρτες;



Το να υπάρχουν περισσότερες διαδρομές το θεωρώ θετικό. Εάν συναντήσουμε άπνοια θα βγει τουλάχιστον η μία κούρσα.

Είσατε από τα πληρώματα που έχουν ξεχωρίσει και διακριθεί. Αυτό ανεβάζει τις προσδοκίες. Οι επιτυχίες δημιουργούν άγχος;

Οι επιτυχίες, φυσικά, και δημιουργούν άγχος. Αγωνίζεσαι γιατί θέλεις να φέρεις επιτυχίες, κι όταν έρθουν θέλεις να έχεις συνεχώς επιτυχίες. Δε νομίζω να τρέχει κάποιος και να μη θέλει να διακριθεί. Αυτό το άγχος, στο δικό μας άθλημα, έχει και οικονομικό αντίκτυπο, γιατί αγοράζεις καλύτερο εξοπλισμό κλπ.

Πως βλέπετε τον συναγωνισμό για το 2019;

Δεν περιμένω περισσότερες συμμετοχές από πέρυσι. Σημασία έχει να είναι ανταγωνιστικό.



Λεωνίδας Πελεκανάκης - Δημήτρης Σουβαλιτζής

Σχολή Ναυτικών Δοκίμων, νικητές ORC CLUB 2016 & ORC R/C 2015

Πως βλέπετε τη διαδρομή;

Είναι μία ωραία διαδρομή με δύο ωραίους προορισμούς. Πρόκειται για διαδρομές ανάλογες του ύψους και του κύρους της διοργάνωσης.

Από πότε θα ξεκινήσει η διαδικασία επιλογής του πληρώματός σας και η προετοιμασία;

Εμείς πρώτα θα δούμε με τι σκάφος θα τρέξουμε και, ύστερα, πως θα το οργανώσουμε. Οι επιλογές συνήθως γίνονται Φεβρουάριο - Μάρτιο.

Θεωρείται θετικό ή αρνητικό το γεγονός ότι οι διαδρομές έχουν πόρτες;

Όσες περισσότερες πόρτες υπάρχουν τόσο μαζεύεται ο στόλος.

Είσατε από τα πληρώματα που έχουν ξεχωρίσει και διακριθεί. Αυτό ανεβάζει τις προσδοκίες. Οι επιτυχίες δημιουργούν άγχος;

Όχι δεν υπάρχει άγχος. Αυτό που πρωτεύει για εμάς είναι η ασφάλεια των νέων σηματοφόρων. Ευχαριστήσαμε την ιστιοπλοΐα στο Αιγαίο και μέσα από αυτό μπορεί να έρθει και το αποτέλεσμα.

Πως βλέπετε τον συναγωνισμό για το 2019;

Πελεκανάκης: Τα τελευταία χρόνια υπάρχει μία γενικότερη ύφεση. Δεν υπάρχουν νέα σκάφη και εμείς οι παλιοί ιστιοπλόοι προσπαθούμε να κρατάμε τον αγώνα 'ζωντανό'. Ευελπιστούμε εφέτος να έρθουν περισσότερα σκάφη.

Σουβαλιτζής: Η σχολή ως σχολή τρέχει από το 2013. Ως το 2016 τρέχαμε στα club και ήμασταν στους πρωταγωνιστές. Το 2017 και το 2018 πήγαμε στη μεγάλη κατηγορία, οπότε για εμάς, έτσι κι αλλιώς, έχει ανέβει ο πήχης του ανταγωνισμού.



Ε Π Ι Τ Ο Υ Π Ι Ε Σ Τ Η Ρ Ι Ο Υ

Χορηγός του 56^{ου} Ράλλυ Αιγαίου για τέταρτη συνεχόμενη χρονιά θα είναι η εταιρεία Ναυτιλιακών χρωμάτων **Jotun**, ενώ και η εταιρεία Ναυτιλιακού Εξοπλισμού **ΚΟΡΟΝΑΚΗΣ Α.Ε.** συμφώνησε να είναι μέρος της ομάδα των υποστηρικτών του αγώνα.



D. KORONAKIS S.A.



Αγώνα Ύδρας NOE



μπουκαδούρα και δυνάμωσε αρκετά ώστε ο στόλος να τερματίσει με μπαλόνια αρκετά πριν νυχτώσει στο Φάληρο.

Τα αποτελέσματα ήταν:

Κατηγορία ORC*i*

1. **SUGAR** με κυβερνήτη τον Α. Αθανασίου
2. **ARISTOFANI** με κυβερνήτη τον Ν. Σινούρη
3. **EX OFFICIO** με κυβερνήτη τον Γ. Πετρόχειλο

Κατηγορία ORC*Club*

1. **EX ANIMO** με κυβερνήτη τον Σ. Τσάμη
2. **OKYALOS XV** με κυβερνήτη τον Δ. Γεροντάρη
3. **NEFELI** με κυβερνήτη τον Κ. Αντωνόπουλο

Ο αγώνας Ύδρας του NOE, **26-28 Οκτωβρίου 2018**, σηματοδότησε την επιστροφή των ιστιοπλόων ανοικτής θάλασσας στους αγώνες του Σαρωνικού.

Πολλές συμμετοχές με αξιόλογα σκάφη, και ιστιοπλόους από όλες τις γενιές μαζεύτηκαν του Αγίου Δημητρίου στον Φαληρικό Όρμο για την τελευταία εξόρμηση της χρονιάς προς τη μαγευτική Ύδρα, και δεν απογοητεύτηκαν.

Η αρχική μπουκαδούρα ταξίδεψε τα σκάφη μέχρι τα Τσελεβίγια, αλλά με το που νύχτωσε, έπεσε 'κουρτίνα', και άρχισαν τα παιχνίδια τακτικής, με τον στόλο να διαιρείται είτε ακολουθώντας τις ακτές της Πελοποννήσου, είτε

προσπαθώντας να πιάσουν τον λίγο αέρα που ερχόταν από τις στεριές της Ύδρας... τελικά οι πρώτοι έφτασαν πριν τα μεσάνυχτα, ενώ το μεγαλύτερο κομμάτι του στόλου μίκρυνε τις διαφορές με τους πρώτους έχοντας τη βοήθεια ενός νυχτερινού ρεύματος για να φτάσουν λίγο μετά. Το Σάββατο μια ηλιόλουστη και ζέστη μέρα καλωσόρισε τους επισκέπτες στο νησί, και μετά από την απονομή του πρώτου σκέλους στο φιλόξενο μουσείο της Ύδρας, οι περισσότεροι ιστιοπλόοι βρέθηκαν στις παραλίες για μερικές τελευταίες φθινοπωρινές βουτιές, και μετά βόλτες στα σοκάκια και τα ταβερνάκια της Ύδρας.

Ανήμερα της εθνικής εορτής, το σκέλος επιστροφής είχε μια κλασική εκκίνηση με ελάχιστο αέρα, που μετά τα Τσελεβίγια έγινε





Χειμερινό Κύπελλο NOE

Ο πετυχημένος αγώνας Ύδρας και ο ιστιοπλοϊκός μαραθώνιος που ακολούθησε, κράτησε ζωντανό το ενδιαφέρον των ιστιοπλόων, και έτσι το **Χειμερινό Πρωτάθλημα** του NOE συνέχισε τη σαιζόν με έντονο ενδιαφέρον με πολλές συμμετοχές στις κατηγορίες ORCi και στα Club.

Πολλές και ανανεωμένες συμμετοχές κάθε Σαββατοκύριακο, πλημμύρισαν τα νερά του Φαληρικού Όρμου, αρχίζοντας με τον **αγώνα Αγίου Γεωργίου** και συνεχίζοντας με **Λαγούσες, Οκτώ** και **Σαλαμίνα**, με διάφορες εναλλακτικές διαδρομές. Ο φθινοπωρινός καιρός, ως συνήθως, ήταν αρκετά μεταβλητός και έδωσε ευκαιρίες σε εναλλακτικές τακτικές και εναλλαγές στην κατάσταση, ενώ στον αγώνα Οκτώ μόνο οι φανατικοί αποφάσισαν να ταξιδέψουν με τις ώρες υπό βροχή και χωρίς αέρα. Στο τέλος κάθε ημερήσιας ιστιοδρομίας τα πληρώματα μαζεύτηκαν

στο Εντευκτήριο Λιμένος του NOE για τη καθιερωμένη ζεστή σούπα (φασολάδα, κρεατόσουπα, ρεβυθάδα κλπ), και πολύ ιστιοπλοϊκή (και μη...) ανάλυση...

Τα αποτελέσματα ήταν:

Κατηγορία ORCi PERFORMANCE

1. **PEGA – MUSTO** με κυβερνήτη τον Δ. Αλεβιζάκη
2. **ANAX** με κυβερνήτη τον Ν. Αναγνώστου
3. **SUGAR** με κυβερνήτη τον Α. Αθανασίου

Κατηγορία ORCi RACING

1. **CHIMERA** με κυβερνήτη τον Σ. Τοροσή
2. **ADRA** με κυβερνήτη τον Ζ. Γρηγοριάδη

3. **TO KEFI MAS** με κυβερνήτη τον Θ. Πουβάνογλου

Κατηγορία ORC Club

1. **APIDALOS NAFS** με κυβερνήτη τον Π. Κούρκουλο
2. **AIOLIA** με κυβερνήτη τον Σ. Παπαντωνίου
3. **BLUE LINE** με κυβερνήτες τον Αγγελάκη & Οικονομόπουλο

Εν κατακλείδι η χειμερινή σαιζόν 2018 έδειξε σημάδια ότι επανέρχεται το ενδιαφέρον των ιστιοπλόων του Σαρωνικού ν' ανοίξουν ξανά τα πανιά τους, να απολαύσουν τις γλύκες της θάλασσας και να ξεχάσουν, έστω και για λίγο, την καθημερινότητα τους....





Sydney to Hobart



Με **85 συμμετοχές** στη γραμμή εκκίνησης και **πάνω από 1000 ιστιοπλόους** να αγωνίζονται, η **75^η διοργάνωση του Sydney Hobart Yacht Race** πέτυχε τον σκοπό της.

Ο συγκεκριμένος αγώνας **αποτελεί τον έναν από τους τέσσερις δύσκολους αγώνες της Rolex των 600 ναυτικών μιλίων**, ανάμεσα στο Middle Sea Race της Μάλτας, το γνωστό Fastnet της Βρετανίας και το Caribbean 600. **Η ιδιαίτερη δυσκολία του Sydney Hobart Yacht Race είναι το κοφτό και δυνατό κύμα στο Bass Strait**. Η περιοχή επίσης φημίζεται για τους **θυελλώδεις ανέμους** που έχει συχνά, δυσκολεύοντας τα σκάφη και δοκιμάζοντας τα πληρώματα. Άλλωστε η

διοργάνωση του 1998 αποτέλεσε μία από τις μεγαλύτερες καταστροφές στην ιστορία της ιστιοπλοΐας με πολλούς νεκρούς και πολλά σκάφη χαμένα.

Το μεσημέρι της **26ης Δεκεμβρίου** δόθηκε η εκκίνηση της τελευταίας διοργάνωσης, μία ηλιόλουστη ημέρα με 10 – 15 κόμβους άνεμο από βόρειες – βορειοανατολικές διευθύνσεις. Δόθηκαν τρεις εκκινήσεις, μπροστά στους χιλιάδες θεατές, τα απειράριθμα σκάφη θεατών και βέβαια τη ζωντανή τηλεοπτική μετάδοση.

Λίγο μετά την εκκίνηση και έξω από το λιμάνι του Σίδνεϋ η ένταση του ανέμου ανέβηκε στους 25 κόμβους και τα σκάφη ταξίδευαν σε ανοιχτές πλευσεις με μεγάλες ταχύτητες, ανατολικά της Αυστραλίας.

Η πρώτη εγκατάλειψη ήρθε μετά από μόλις δύο ώρες από το σκάφος CYCA (TP52) του

Gordon Ketelbey, λόγω ζημιάς στην εξαρτία.

Μία ώρα αργότερα ήρθε το μήνυμα στους διοργανωτές από το **Sun Hung Kai/ Scallywag**, ένα από τα ταχύτερα σκάφη του αγώνα και ένα από τα πέντε super maxi, το οποίο **εγκατέλειψε αφού έσπασε ο πρόβος**. Το σκάφος επέστρεψε πίσω στο λιμάνι. Τα τέσσερα εναπομείναντα super maxi πλέον είχαν τα βλέμματα στραμμένα επάνω τους. Με



ιδανικές καιρικές συνθήκες, τα σκάφη ταξίδευσαν πολύ γρήγορα και σίγουρα εντυπωσιακά.

Το **Wild Oats XI του Oatley**, με κυβερνήτη τον **Mark Richards**, κατάφερε να ξεφύγει από τους αντιπάλους του, δηλαδή το **Black**

μενς κίνησης του Wild Oats XI να 'χαθεί' από την παρακολούθηση μέσω AIS, ήταν θετική για την ομάδα, κατόπιν ετυμηγορίας της Διεθνούς Επιτροπής Ενστάσεων.

Ωστόσο, μεγάλη μάχη δόθηκε και για τις άλ-

μένο χρόνο και η κατάκτηση του τροπαίου Tattersall Cup. Η συνεχής εναλλαγή στην πρώτη θέση της βαθμολογίας μέχρι την τελική απόφαση, δημιούργησε συνθήκες θρίλερ για τους αγωνιζόμενους όσο και για τους θεατές.



Jack του Peter Harburg, με κυβερνήτη τον **Mark Bradford** και το **Comanche του Jim Cooney και της Samantha Grant**. Τα γρήγορα σκάφη στο περισσότερο μέρος του αγώνα απείχαν μεταξύ τους μόλις τέσσερα ναυτικά μίλια, ενώ λίγο πιο πίσω βρισκόταν και το **InfoTrack του Christian Beck**.

Το θέαμα των τεσσάρων σκαφών να φτάνουν σχεδόν ταυτόχρονα στον ποταμό Derwent της Τασμανίας, πλέοντας προς τον τερματισμό, ήταν μοναδικό και οπωσδήποτε σπάνιο.

Το Wild Oats XI, ένα σκάφος 14 ετών, είχε ήδη οκτώ νίκες στο ενεργητικό του, αλλά η επιτυχία αυτής της χρονιάς είχε ιδιαίτερη αξία, λόγω του υψηλότερου συναγωνισμού. Παρά το γεγονός ότι στο σκάφος χρεώθηκε κάποια παρατυπία που δεν επηρέασε το αποτέλεσμα, προς στιγμινή κινδύνευσε να χάσει την πρωτιά. Στο τέλος, η έκβαση της αμφισβητού-

λες θέσεις, ανάμεσα στο Comanche, το Black Jack και το InfoTrack. Το Black Jack κατάφερε να περάσει το Comanche μόλις στα τελευταία 100 μέτρα, μετά από 628 ναυτικά μίλια αγώνα! Ο αγώνας ανάμεσα στους δύο ήταν ένα συνεχόμενο match race από τη στιγμή που τα σκάφη παράλλαξαν την Τασμανία.

Αλλά και η κάλυψη της τέταρτης θέσης από το InfoTrack δεν ήταν λίγο, αφού το πλήρωμα το σκάφους υπερέβαλε εαυτόν, μαχόμενοι εναντίον νεότερων και γρηγορότερων σκαφών. Τόσο ο κυβερνήτης του Wild Oats XI αλλά και αυτός του Black Jack εξήραν τη μαχητικότητα του πληρώματος του αντιπάλου τους, με δεδομένο μάλιστα πως οι συνθήκες δεν ήταν ιδανικές για ένα σκάφος όπως το InfoTrack.

Εκτός από τη μάχη για τα line honours, εξίσου επεισοδιακή ήταν και η μάχη για τη διεκδίκηση της πρώτης θέσης overall σε διορθω-

Παρά την εξαιρετική εκκίνηση που έκανε το **Winning Appliances (Carkeek 60) με κυβερνήτη τον ιδιοκτήτη του, John Winning Jr.**, έχοντας αφήσει πίσω του ακόμα και το πολύ μεγαλύτερο και ταχύτερο Comanche, οι επιλογές τακτικής του δεν απέδωσαν και έτσι το σκάφος τερμάτισε στην τέταρτη θέση overall.

Μετά τον τερματισμό και τον υπολογισμό των διορθωμένων χρόνων, **πρώτος νικητής στη γενική κατάταξη εστέφθη το σκάφος Alive του Philip Turner**, ένα σκάφος από την Τασμανία.

Ο ελληνικής καταγωγής **Ed Psaltis**, βετεράνος ιστιοπλόος με 37 συμμετοχές στο Sydney Hobarts και overall θριαμβευτής στον θρυλικό αγώνα του 1998, δεν κατάφερε να λάβει μέρος αυτή τη χρονιά. Ωστόσο, ο πατέρας του, **Bill Psaltis**, ήταν αυτός που έδωσε την εκκίνηση του αγώνα.

America's Cup

*Ο αγώνας που καθιέρωσε την απόλυτη ατάκα:
«Μεγαλειότατη*, δεν υπάρχει δεύτερος».*

Εκατόν εβδομήντα χρόνια (170) μετά, από 6 έως 21 Μαρτίου 2021, θα γίνει η 36η διεκδίκηση του βαρύτιμου Κυπέλλου που αποκαλείται και το ιερό δισκοπότηρο του αθλητισμού.

Το America's Cup θεωρείται το παλαιότερο καταγεγραμμένο τρόπαιο, για όλα τα αθλήματα στην ιστορία των νεότερων χρόνων, αφού η πρώτη του διεκδίκηση έγινε το 1851, δηλαδή 45 χρόνια πριν τους πρώτους μοντέρνους Ολυμπιακούς Αγώνες. Στα πρώτα 132 χρόνια του θεσμού, οι Αμερικανοί το υπερασπίστηκαν αδιάλειπτα και με απόλυτη επιτυχία, 24 φορές. Όμως το 1983 ήρθαν οι Αυστραλοί με το θρυλικό σκάφος Australia II και έσπασαν αυτή τη μονότονη παντοδυναμία των Αμερικανών,

δημιουργώντας την αρχή για να κατακτηθεί το κύπελλο στα επόμενα χρόνια και από άλλους ιστιοπλόους όπως οι Νεοζηλανδοί και οι Ελβετοί.

Το 2021 λοιπόν στο μακρινό (για εμάς) Αucklάντ της Νέας Ζηλανδίας θα διεξαχθούν οι αγώνες του Κυπέλλου, αφού οι Νεοζηλανδοί ιστιοπλόοι ήταν οι νικητές της προηγούμενης, 35ης διεκδίκησης που έγινε το 2017, στις Βερμούδες των ΗΠΑ. Συγκεκριμένα το σκάφος Emirates – Team New Zealand κέρδισε το σκάφος Team USA - Oracle με σκορ 7 – 1 και έφερε για 3η φορά** το βαρύτιμο Κύπελλο του America's Cup στη νησιωτική Νέα Ζηλανδία που





χαρακτηρίζεται η χώρα της Ιστιοπλοΐας, η χώρα όπου υπάρχουν περισσότερα σκάφη κάθε είδους παρά αυτοκίνητα, η χώρα που «παράγει» τους σκληρότερους και ικανότερους θαλασσοπόρους, επανδρώνοντας κάθε αγωνιστικό σκάφος του πλανήτη.

Το Auckland, η πολυπληθέστερη πόλη της

πανιών» όπως αποκαλείται το **Auckland φιλοξενήθηκαν οι αγώνες για το Κύπελλο το 2000 και το 2003** ενώ είναι 'το σπίτι' της Νεοζηλανδικής Ομάδας που έχει διεκδικήσει το Κύπελλο από το 1985 έως και σήμερα. Το μαγευτικό και καταπράσινο Auckland έχει χρησιμοποιηθεί και ως σταθμός για τα σκάφη που συμμετείχαν στο Whitbread around the World Race, που μεταγενέστερα ονομάστηκε Volvo Ocean Race. Το «*πετράδι στο στέμμα*» του Auckland είναι ο κόλπος του Hauraki με το λιμάνι Waitemata που περιτριγυρίζεται από καταπράσινους λόφους και θα είναι το 'γήπεδο' όπου θα διεξαχθούν τόσο οι μάχες για να αναδειχτεί ο νικητής ανάμεσα στους διεκδικητές (Prada Challenge Cup) όσο και μετά οι αγώνες του America's Cup. Ήδη πρόσφατα η Εθνική Επιτροπή περιβάλλοντας της Νέας Ζηλανδίας, ενέκρινε τα περιβαλλοντικά σχέδια που κατατέθηκαν από τη διοργανώτρια αρχή του Κυπέλλου και πλέον οι εργασίες για τη βελτίωση της περιοχής όπου θα φιλοξενηθούν οι εγκαταστάσεις του αγώνα και οι βάσεις των σκαφών έχουν ξεκινήσει με εντατικούς ρυθμούς.

Σύμφωνα δε με τοπικούς παράγοντες οι επενδύσεις για να δημιουργηθεί το χωριό του 36^{ου} America's Cup θα είναι πολύ μεγάλης αξίας ανάλογες με αυτές που είχαν γίνει στην περιοχή το 2000 και οι οποίες έδωσαν

στο λιμάνι και γενικότερα στην περιοχή μια τεράστια εμπορική και οικιστική ανάπτυξη, κάτι ανάλογο με αυτό της Βαρκελώνης των Ολυμπιακών Αγώνων του 1992.

Ολοκληρώνοντας τη βόλτα στη Νέα Ζηλανδία και το απόλυτο ιστιοπλοϊκό μέρος του πλανήτη, την πόλη του Auckland as πούμε και μία δύο λεπτομέρειες για τον αγώνα, αν και μέχρι την ημέρα της εκκίνησης έχουμε να γράψουμε και να ξαναγράψουμε. **Ο αγώνας του America's Cup, όπως είναι γνωστό γίνεται μεταξύ μόνον δύο σκαφών.** Το ένα σκάφος είναι αυτό των υπερασπιστών (Defenders), που έχουν κερδίσει την προηγούμενη αναμέτρηση όπως τώρα οι Νεοζηλανδοί. Το αντίπαλο σκάφος με το οποίο θα αναμετρηθούν, θα προκύψει ύστερα από σκληρές ιστιοπλοϊκές μονομαχίες ανάμεσα στους διεκδικητές (Challengers) που μέχρι τώρα που γράφεται το άρθρο αυτό, είναι οι παρακάτω έξι ομάδες. Η **Luna Rossa** από την Ιταλία, η **American Magic** από τις ΗΠΑ, η **INEOS Team UK** από το Ηνωμένο Βασίλειο, η **Malta Altus Challenge** από τη Μάλτα, η Θρυλική **Stars & Stripes** από τις ΗΠΑ καθώς και η μία ομάδα από την Ολλανδία.

Να σημειώσουμε ότι **τα σκάφη της 36^{ης} αναμέτρησης ή διεκδίκησης θα είναι monohull με μήκος 75 πόδια και κανονικά πανιά και όχι τα γιγάντια catamaran με τις πτέρυγες αεροπλάνου στη θέση των πανιών, που είδαμε τα προηγούμενα χρόνια.** Για την ιστορία να αναφέρουμε ότι το σκάφος του εκάστοτε αγώνα σύμφωνα με το πρωτόκολλο του America's Cup το ορίζει ο υπερασπιστής του τίτλου, κάτι όπως οι μονομαχίες με τα πιστόλια για την τιμή και την υπόληψη, σε προηγούμενους αιώνες.



Νέας Ζηλανδίας είναι από τις ελάχιστες πόλεις*** του κόσμου που είναι τόσο έντονα συνδεδεμένες με τον κορυφαίο ιστιοπλοϊκό θεσμό του America's Cup. Στην «*πόλη των*

* Η Βασιλισά Victoria του Ηνωμένου Βασιλείου.

** Οι Νεοζηλανδοί έχουν κερδίσει ξανά το 1995 και το 2000.

*** Οι άλλες πόλεις που έχουν φιλοξενήσει αγώνες του America's Cup τα τελευταία 30 χρόνια είναι, το Newport, το Fremantle, το San Diego, η Valencia, το San Francisco και η Bermuda.

Mini-Transat La Boulangere 2019



Ιστορικό

Ο αγώνας Mini-Transat δημιουργήθηκε το 1977 από τον Άγγλο Bob Salmon. Ήταν η εποχή της εκρήξεως των ιστιοπλοϊκών αγώνων ανοικτής θάλασσας με την **δραματική αύξηση του μήκους των σκαφών** και των **μεγάλων προϋπολογισμών** δεδομένου ότι την επόμενη χρονιά θα ξεκινούσε ο αγώνας "Route du Rhum".

Τότε ο **Bob Salmon** έκανε την επαναστατική του πρόταση. **Διόπλους του Ατλαντικού με ένα μικρό σκάφος μήκους μόνο 6,50 μ. με μονομελές πλήρωμα.**

Την 8η Οκτωβρίου του έτους αυτού, 24 μικρά σκάφη μήκους 6,50 μέτρων με μονομελές πλήρωμα ξεκίνησαν από το λιμάνι της Αγγλικής πόλεως Penzance με προορισμό την Τενερίφη απ' όπου θα επανεκκινούσαν για την Αντίγια των Δυτικών Ινδιών. Τους αποκάλεσαν τρελούς, όμως το Mini-Transat είχε γεννηθεί.

Μεταξύ των πρωτοπόρων 24 ιστιοπλόων που ξεκίνησαν, ο **Daniel Gilard, Halvard Mabire,**



Bruno Peyron, Jean Luc Van Den Heedi θα γράψουν αργότερα σημαντικές σελίδες στον αγώνα ανοικτής θαλάσσης.

Το 1979 στη δεύτερη διοργάνωση, θα εμφανιστούν πολλά σκάφη, σχεδιασμένα και κατασκευασμένα για τον αγώνα αυτόν και η κλάση 6,50 θα γίνει η πιο ανανεωμένη και αναπτυσσόμενη κλάση.

Το 1983 έχουμε την πρώτη ελληνική συμμετοχή

Από το 1981 ο **Θεόδωρος Τέτσιος** Αρχιτέκτων – Ναυπηγός και ιστιοπλός συνεπαρμένος από την αίγλη του Mini Transat **μελετά και κατασκευάζει στην Ελλάδα ειδικά για την τρίτη διοργάνωση της χρονιάς εκείνης ένα πρωτότυπο σκάφος το "ΚΟΤΕΡΟ ΕΛΛΑΣ".**

Είναι ελαφρού εκτοπίσματος μήκους φυσικά 6,50 μέτρων κατασκευασμένο από πολύ ελαφρύ κόκκινο δυτικό αμερικανικό κέδρο, μόλις 320 κιλά ανά κυβικό μέτρο χρησιμοποιώντας εποξειδική Ρητίνη με τη μέθοδο WEST SYSTEM. Τελικά λόγω έλλειψης επαρκούς χρόνου, η συμμετοχή πραγματοποιείται για το **1983.** Το γαλλικό ιστιοπλοϊκό περιοδικό "Neptune Yachting" του Σεπτεμβρίου 1983 έγραψε (κατά μετάφραση):

«Ο Πλανσόν έσπασε το τιμόνι του χθες σε προπόνηση. Εάν ο φίλος Τέτσιος δεν του είχε δώσει το εφεδρικό του τιμόνι θα έμνε στην αποβάθρα. Όσο για τον Τέτσιο, ερχόμενος από την Ελλάδα για να πάρει εκκίνηση έφθασε στην Penzance χωρίς τρόφιμα, μέσα σε θύελλα με ένα υποκατάστατο νισσεράδας από κάπα ποδηλάτη, μη έχοντας χρήματα, φανταζόμαστε σε τι κατάσταση ήταν τα υπόλοιπα... η δύναμη της συναδελφικότητας του επέτρεψε να ξεκινήσει και μάλιστα

μεταξύ των πρώτων».

Δυστυχώς όμως αναγκάστηκε να εγκαταλείψει τον αγώνα όταν έσπασε ο πρότονος ανοιχτά του Βισκαϊκού, με κίνδυνο το κατάρτι να καταρρεύσει ολοσχερώς. Ευτυχώς η βάση του άλμπουρου είχε μελετηθεί να φθάσει μέχρι το σωτήριο, γεγονός που βοήθησε στην προσωρινή του στήριξη, με τη βοήθεια μανταριών στη θέση του κατεστραμμένου πρότονου, μέχρι να φθάσει στη στεριά. Εάν η βάση είχε τοποθετηθεί στην υπερκατασκευή, τότε το κατάρτι δεν θα είχε την απαιτούμενη στήριξη. Η έλλειψη χρημάτων, χορηγών, συνέβαλε στην ανεπαρκή και μη ολοκληρωμένη προετοιμασία.



Το 1985 η εκκίνηση του Mini Transat εγκαταλείπει το Ηνωμένο Βασίλειο και εγκαθίσταται στη Γαλλία. Η Brest, Concarneau, Douarnenez, La Rochelle φιλοξενούν την εκκίνηση, η Madeira ή τα Κανάρια Νησιά χρησιμοποιούνται για ενδιάμεσο σταθμό, ενώ οι Δυτικές Ινδίες ή η Βραζιλία για τον τερματισμό. **Το Mini-Transat ανανεώνεται συνεχώς.** Κάθε δύο χρόνια όλο και περισσότεροι ιστιοπλόοι σχεδιάζουν να μετάσχουν στο mini transat. **Το 2009, 89 ιστιοπλόοι ξεκίνησαν από την La Rochelle για να φθάσουν στο Salvador de Baha της Βραζιλίας.**

Το 2013 και 2015 η εκκίνηση έγινε από τη Douarnenez προς τη Γουαδαλούπη, ενώ το 2017 η εκκίνηση έγινε από τη La Rochelle προς τη Le Marin της Μαρτινίκας με ενδιάμεσο σταθμό τη Las Palmas των Καναρίων Νήσων και είχε 81 συμμετοχές.

Χαρακτηριστικά σκάφους

Μήκος γάστρας **6,50m**

Βάρος **800 Kg**

Επιφάνεια μπαλονιών **80m²**

Επιφάνεια κρεβατιού **1,5m²**

Τα σκάφη χωρίζονται σε δύο κατηγορίες:

Τα **πρωτότυπα** και της **σειράς.**



Εφετινή διοργάνωση

Φέτος το Mini-Transat θα εορτάσει τα τεσσαρακοστά δεύτερα γενέθλιά του, ξεκινώντας πάλι από τη La Rochelle την 22α Σεπτεμβρίου 2019.

Η La Rochelle θα φιλοξενήσει τον στόλο των σκαφών 6,50 μέτρων για έβδομη φορά στην καρδιά του γαλλικού ψαράδικου λιμανιού από τις 11 Σεπτεμβρίου το αργότερο έως τις 22 Σεπτεμβρίου. Ο αγώνας Mini-Transat είναι η ναυαρχίδα της σειράς αγώνων Mini και **φέτος θα μετάσχουν 84 άνδρες και γυναίκες ιστιοπλόοι διαφορετικών εθνικοτήτων.** Για μερικούς είναι ένα αθλητικό κατόρθωμα, για άλλους μια προσωπική πρόκληση, αλλά για όλους μια ανθρώπινη περιπέτεια.

Ο αγώνας των 4.050 ναυτικών μιλίων ενός ατόμου με τα μικρότερα σκάφη μήκους 6,50 μ. ανοικτής θαλάσσης θα διεξαχθεί σε δύο σκέλη.



Το πρώτο από τη **La Rochelle προς τη Las Palmas** είναι μήκους **1.350 μιλίων** και θα διαρκέσει **από 7 έως 10 ημέρες.** Θα συνιστά την πρώτη αγωνιστική δοκιμασία ανοικτής θάλασσας αφού θα πρέπει τα σκάφη να διαπλεύσουν τον περίπλοκο Βискаϊκό Κόλπο πριν διαπλεύσουν τις ακτές της Πορτογαλίας για να φθάσουν στο Αρχιπέλαγος των Κανάριων Νήσων.

Το δεύτερο σκέλος των **2.700 ναυτικών μιλίων** θα ξεκινήσει **από τη Las Palmas στις αρχές Νοεμβρίου και θα διαρκέσει 15 έως 20 μέρες** για την **άφιξη στο λιμάνι Le Marin της Μαρτινίκας** των Γαλλικών Δυτικών Ινδιών. Στο πρώτο μέρος της διαδρομής αυτής οι ανεμολογικές συνθήκες έχουν πολλές εναλλαγές μέχρι τα σκάφη να μπουκ καθαρά στους περίφημους αληγείς που θα τα συνοδεύσουν κατάπρυμα μέχρι τη Le Marin.

Στην εφετινή διοργάνωση έχουν δηλώσει και έχουν περάσει μέχρι τη 17η Δεκεμβρί-



ου 2018 την πιστοποίηση για συμμετοχή (qualification) περί τους 10 ιστιοπλόους με σκάφη "prototype" και 42 με σκάφη "Serie". Άλλοι 45 έχουν προεγγραφεί αλλά απομένουν να συμπληρώσουν κάποιες δοκιμασίες για να γίνουν αποδεκτοί στον αγώνα.

Μεταξύ αυτών και ο Έλληνας **Μάρκος Σπυρόπουλος**, μέλος και αθλητής του ΠΟΙΑΘ, με το σκάφος "ALISIA" GRE 931 τύπου "BERTRAND" του 2017, στην κατηγορία "prototype".



Ο Π.Ο.Ι.Α.Θ πιστός στον καταστατικό του σκοπό για την ανάπτυξη της ιστιοπλοΐας, της θαλασσοπορίας και της συμμετοχής σε αγώνες μεγάλων αποστάσεων, στηρίζει την προσπάθεια του Μάρκου Σπυρόπουλου για την ολοκληρωμένη συμμετοχή στο Mini Transat 2019. Ελπίζουμε ότι και άλλοι θα συμβάλλουν ώστε η χώρα μας πρωτοπόρος των ναυτικών κατορθωμάτων από αρχαιότατων χρόνων και πρώτη δύναμη στην εμπορική ναυτιλία να εκπροσωπηθεί επάξια και στους σύγχρονους άθλους της αγωνιστικής ναυτοσύνης.

Οι ολυμπιακές προκρίσεις σηματοδοτούν το 2019

Χρονιά θετική θεωρείται για την ελληνική ιστιοπλοΐα τριγώνου το 2018.

Οι **ιστιοπλόοι** μας έφεραν στη χώρα **τρεις προκρίσεις** για τους Ολυμπιακούς Αγώνες, στις μεγάλες διοργανώσεις, στις περισσότερες κατηγορίες, οι 'συνήθεις ύποπτοι' βρέθηκαν μεταξύ των κορυφαίων, χωρίς όμως να φέρουν τις διακρίσεις που είναι μέσα στις δυνατότητές τους, ενώ αισιόδοξα ήταν και τα μηνύματα που έστειλε η νέα γενιά με το ολυμπιακό μετάλλιο νέων του **Αλέξανδρου Καλπογιαννάκη**. Το 2019 είναι καθοριστική χρονιά καθώς θα κριθούν οι υπόλοιπες προκρίσεις για τη διοργάνωση στο Τόκιο.



Μαρία Μπόζη και Ραφαηλίνα Κλωναριίδου.

Οι πρωταθλήτριες **Μαρία Μπόζη** και **Ραφαηλίνα Κλωναριίδου** (470) ήταν οι πρώτες που έφεραν ολυμπιακή πρόκριση στην Ελλάδα. Ακολούθησαν και οι προκρίσεις των **Βύρωνα Κοκκαλάνη** (RSX) και **Βασιλεία Καραχάλιου**



Βύρων Κοκκαλάνης.



Βασιλεία Καραχάλιου.

(Laser Radial). Τα ανδρικά πληρώματα των **Μάντη - Καγιαλή** και **Παπουτσόγλου - Ορφανό** δεν κατάφεραν να πάρουν το 'εισιτήριο' από το Όρχους. Οι **Παπουτσόγλου - Ορφανός** έμειναν για ελάχιστους βαθμούς έξω από τα προνομιάκια σκάφη. Τώρα τα πληρώματά μας θα κληθούν να φέρουν την πρόκριση μέσα από τις επόμενες διοργανώσεις, όπως θα προσπαθήσουν να κάνουν και οι ιστιοπλόοι μας στις υπόλοιπες κλάσεις. Σε ότι αφορά τους Ολυμπιακούς Αγώνες αξίζει να αναφερθούμε και στη **Σοφία Μπεκατώρου**. Η κορυφαία ιστιοπλόος της χώρας θα προσπαθήσει να βρεθεί σε ακόμη μία ολυμπιακή διοργάνωση. Μαζί με τον **Μιχάλη Πατενιώτη** έχουν ξεκινήσει προπονήσεις ώστε να εκπροσωπήσουν τη χώρα στα Nacra στη διοργάνωση του 2020. Εάν η Μπεκατώρου τα καταφέρει θα είναι η πέμπτη ολυμπιακή διοργάνωση που θα πάρει μέρος ως αγωνιζόμενη.

Στις διακρίσεις ξεχωρίζει το ασημένιο μετάλλιο των Μάντη - Καγιαλή από το Ευρωπαϊκό Πρωτάθλημα του Μπουργκάς. Στα Λείζερ Στάνταρντ ο **Δημήτρης Παπαδημητρίου** έχει αρχίζει και 'δουλεύει' στην κατηγορία των



Μάντης - Καγιαλής.

ανδρών, αλλά πριν αποχαιρετίσει την ηλικία των 19 ετών πρόλαβε και αναδείχθηκε πρωταθλητής κόσμου στην ηλικιακή του κατηγορία. Στα Ράντιαλ, ο **Παντελής Κυπρόγλου** ήρθε πρώτος στο Ευρωπαϊκό -21 ετών, ενώ στο Ευρωπαϊκό Λείζερ 4,7, ο **Αιμίλιος Μόνος** ήρθε δεύτερος και ο **Δικαίος Κερκουλάς** τρίτος.



Αθανασία Φακίδη.

Στους Μεσογειακούς Αγώνες, η **Αθανασία Φακίδη** αναδείχθηκε μεσογειακός στα Ράντιαλ. Η πρωταθλήτρια ήταν η μόνη από την ελληνική αποστολή της ιστιοπλοΐας που ανέβηκε στο βάθρο της διοργάνωσης.

Οι **Ιορδάνης Πασχαλίδης - Κωνσταντίνος Τριγκώνης** συνέχισαν να συλλέγουν τίτλους και να αποτελούν παράδειγμα προς μίμηση για τη νέα γενιά. Στο Παγκόσμιο Πρωτάθλημα Formula 18, που διεξήχθη στη Σαρασότα της Φλόριντα αναδείχθηκαν πρωταθλητές κόσμου. Στο Ευρωπαϊκό των Tornado ανέβηκαν στην πρώτη θέση του βάθρου, ενώ ο **Ιορδάνης με παρτενέρ τον Πέτρο Κωνσταντινίδη** ήρθαν πρώτοι και στο Παγκόσμιο.

Στα Παγκόσμια των 420, Οι **Οδυσσέας Σπανάκης - Κωνσταντίνος Μιχαλόπουλος** και οι **Μελίνα Παππά - Μαρία Τσαμποπούλου** κατέκτησαν ασημένια μετάλλια και έδειξαν ότι η χώρα μας σε σκάφη αυτού του τύπου διαθέτει μέλλον. Το 2018 ήταν και η χρονιά του **Αλέξανδρου Καλπογιαννάκη**. Ο νεαρός αθλητής της ιστιοσανίδας, εκτός από το ολυμπιακό μετάλλιο νέων διακρίθηκε σε παγκόσμια και ευρωπαϊκά στην ηλικιακή του κατηγορία. Διακρίσεις και καλά πλοσάρισματα υπήρξαν και σε άλλες κατηγορίες για τους "μικρούς καπεταναίους" της χώρας και οι Έλληνες ιστιοπλόοι, εφόσον τους στηρίξουν και οι ιθύνοντες θα συνεχίσουν να αρμενίζουν με ούριους ανέμους.

Κύπελλο Σαλαμινομάχων 2018

Διοργανώθηκε και φέτος από τον Ναυτικό Όμιλο Βουρκαρίου Σαλαμίνας (NOBS), στα πλαίσια του ετήσιου προγράμματος αγώνων της Ελληνικής Ιστιοπλοϊκής Ομοσπονδίας (ΕΙΟ), ο **Διασυλλογικός Ιστιοπλοϊκός αγώνας τριγώνου "Κύπελλο Σαλαμινομάχων 2018"**, το Σαββατοκύριακο **22-23 Δεκεμβρίου**, στον ιδανικό ιστιοπλοϊκό στίβο του κόλπου της Σαλαμίνας.

Ο πραγματικά θαυμάσιος ιστιοπλοϊκός στίβος, που αναδεικνύεται όλο και περισσότερο με τις δράσεις του NOBS, οι καλές καιρικές συνθήκες και η άψογη διοργάνωση, συνετέλεσαν στο να αποτυπωθεί ένα όμορφο θέαμα με **121 πανιά** να ζωγραφίζουν τον καμβή του κόλπου της Σαλαμίνας με πινελιές ανεπανάληπτες.

Το Σάββατο έγιναν 3 ιστιοδρομίες από τα 121 σκάφη **optimist**, **bug**, και **laser** με αντίστοιχους αθλητές, των **18 συμμετεχόντων ναυτικών ομίλων**. Συμμετείχαν και φιλοξενήθηκαν στη Σαλαμίνα, ναυτικοί όμιλοι από το κοντινό Πέραμα, τον Πειραιά, το Φάληρο, το Καλαμάκι, την Αμφιθέα, τη Βουλιαγμένη, την Ελευσίνα, τη Νέα Πέραμο, το Κιάτο Κορινθίας, το Αλεποχώρι, τον Άσσο Κορινθίας, την Πάτρα και την Αντίπαρο.

Την Κυριακή έγιναν και υπόλοιπες 3 προγραμματισμένες ιστιοδρομίες, μετά το τέλος των οποίων, στον χώρο του NOBS έγινε η απονομή επάθλων του αγώνα. Την εκδήλωση τίμησε η παρουσία του προέδρου της Πρωτοβάθμιας Σχολικής Επιτροπής του Δήμου Σαλαμίνας κ. Ιωάννη Λένη του τέως Δημάρχου Σαλαμίνας κ. Σπύρου Σοφρά, του προέδρου της Επιτροπής Δραστηριότητας της ΕΙΟ κ. Χρήστου Κολιαστάση, προέδρων, διοικητικών παραγόντων και πολλών φίλων από τους συμμετέχοντες ναυτικούς ομίλους.



ΑΠΟΤΕΛΕΣΜΑΤΑ

OPTIMIST ΠΑΙΔΩΝ

1. **Πιπεράκης Αλέξανδρος**
Ν.Ο. ΚΑΤΟΙΚΩΝ ΒΟΥΛΙΑΓΜΕΝΗΣ
2. **Αθανασόπουλος Γεώργιος**
Ν.Ο. ΚΑΤΟΙΚΩΝ ΒΟΥΛΙΑΓΜΕΝΗΣ
3. **Χύπας Ιάσων**
ΟΛΥΜΠΙΑΚΟΣ Σ.Φ.Π / Ι.Ο. ΠΕΙΡΑΙΩΣ

OPTIMIST ΚΟΡΑΣΙΔΩΝ

1. **Παπανικήτα Αμαλία**
ΟΛΥΜΠΙΑΚΟΣ Σ.Φ.Π / Ν. Ο. ΕΛΛΑΔΟΣ
2. **Αθανασούλια Ιωάννα-Χριστίνα**
Ν.Ο. ΚΑΤΟΙΚΩΝ ΒΟΥΛΙΑΓΜΕΝΗΣ
3. **Δούσκα Όλγα - Θεοδώρα**
Ι.Ο. ΠΑΤΡΩΝ

OPTIMIST ΑΓΟΡΙΩΝ

1. **Αθανασούλιας Παναγιώτης**
Ν.Ο. ΚΑΤΟΙΚΩΝ ΒΟΥΛΙΑΓΜΕΝΗΣ
2. **Γκιζαριώτης Γεώργιος**
ΟΛΥΜΠΙΑΚΟΣ Σ.Φ.Π.
3. **Σπανός Παναγιώτης**
Ν. Ο. ΑΜΦΙΘΕΑΣ

OPTIMIST ΚΟΡΙΤΣΙΩΝ

1. **Μπαφατάκη Ιωάννα**
Σ.Ε.Α.Ν.Α.Δ. ΠΕΡΑΜΑΤΟΣ
2. **Λίλη Ελένη**
Ν.Ο. ΑΜΦΙΘΕΑΣ

3. **Ζούπα Ζωή**
ΟΛΥΜΠΙΑΚΟΣ Σ.Φ.Π.

LASER 4,7 ΑΓΟΡΙΩΝ

1. **Σιώκος Ιωάννης** Ι.Ο. ΠΑΤΡΑΣ
2. **Γεωργόπουλος Λάμπρος** Ι.Ο. ΠΑΤΡΑΣ
3. **Παλαιολόγος Θεόδωρος** Ν.Ο.ΑΝΤΙΠΑΡΟΥ

LASER 4,7 ΚΟΡΙΤΣΙΩΝ

1. **Φαρούπου Μαρία**
Ν.Ο. ΑΝΤΙΠΑΡΟΥ
2. **Κωνσταντινίδη Σοφία**
Ν.Ο. ΕΛΕΥΣΙΝΑΣ
3. **Αποστόλου Βασιλική**
Ν.Ο. ΒΟΥΡΚΑΡΙΟΥ ΣΑΛΑΜΙΝΑΣ

LASER RDL

1. **Κυρτάτος - Βαρίνος Γεώργιος**
Ν.Ο. ΒΟΥΡΚΑΡΙΟΥ ΣΑΛΑΜΙΝΑΣ
2. **Τσιόκας Σπύρος**
ΟΛΥΜΠΙΑΚΟΣ Σ.Φ.Π.
3. **Κυρτάτος - Βαρίνος Ευάγγελος**
Ν.Ο. ΒΟΥΡΚΑΡΙΟΥ ΣΑΛΑΜΙΝΑΣ

BUG

1. **Παπαδημητρίου Δημήτρης**
Ν.Ο. ΒΟΥΡΚΑΡΙΟΥ ΣΑΛΑΜΙΝΑΣ
2. **Τσαταλιός Ηλίας**
ΟΛΥΜΠΙΑΚΟΣ Σ.Φ.Π.
3. **Γαβριελάτος Πάνος**
Ν.Ο. ΒΟΥΡΚΑΡΙΟΥ ΣΑΛΑΜΙΝΑΣ





Προπόνηση στη Λίμνη Πλαστήρα!

Η επέλαση του χιονιά έντυσε την πανέμορφη **Λίμνη Πλαστήρα** στα λευκά, **ένα πρωτόγνωρο σκηνικό** στο οποίο δεν μπόρεσαν να αντισταθούν οι πολυπρωταθλητές, **Κώστας Τριγκώνης** και **Ιορδάνης**

Πασχαλίδης. Οι καταξιωμένοι ιστιοπλόοι έριξαν τα σκάφη τους στα σχεδόν παγωμένα νερά και **απόλαυσαν μια 'λευκή' προπόνηση στη λίμνη-κόσμημα της Θεσσαλίας, ενόψει της Παγκόσμιας**

Ημέρας Χιονιού.

Οι Έλληνες αθλητές με τις περισσότερες διεθνείς διακρίσεις στο ενεργητικό τους, **αφήψαν τις υπό το μηδέν θερμοκρασίες και δοκίμασαν τα όρια ενός σκάφους τύπου A-Cat και ενός F18, στην τεχνητή**



λίμνη του Νομού Καρδίτσας, με μέγιστο μήκος 12 χλμ., μέγιστο πλάτος 4 χλμ., και συνολική επιφάνεια 24 τ.χλμ., που αποτελεί δημοφιλέστερο τουριστικό θέρετρο για όλες τις εποχές.

Με το πέρας της προπόνησης, ο **Κώστας Τριγκώνης** σχολίασε: **«Η αλήθεια είναι ότι έχουμε αγωνιστεί, προπονηθεί και κάνει ιστιοπλοΐα σε περισσότερα μέρη στο εξωτερικό παρά στην Ελλάδα. Η προπόνηση στη Λίμνη Πλαστήρα ήταν μια μοναδική εμπειρία. Μια ευκαιρία να γνωρίσουμε έναν τόπο, ένα τοπίο μοναδικό, απείρου κάλλους και ομορφιάς. Για εμάς ήταν η**



πρώτη φορά που κάναμε ιστιοπλοΐα σε λίμνη στην Ελλάδα, σε ένα φυσικό σκηνικό -παραμυθένιο θα τολμούσα να πω- και πραγματικά το απολάυσουμε!»

Μαζί με τον **Ιορδάνη Πασχαλίδη**, έτερος του πληρώματος στο F18, ήταν ο πολλά υποσχόμενος νεαρός αθλητής, **Σταύρος Ταβουλάρης**, τον οποίο ξεχώρισαν οι παγκόσμιοι πρωταθλητές στο εκπαιδευτικό workshop τους Red Bull Under my Wing το 2017. **«Γνωρίζουμε σαν αθλητές πως μόλις σταματή-**

σουμε την αγωνιστική μας δράση, δε θα έχουμε καταφέρει τίποτα, αν δεν έχουμε αφήσει πίσω μας νέους ιστιοπλόους και δεν έχουμε μεταφέρει όλη αυτή τη γνώση και την εμπειρία στα παιδιά. Είναι καθήκον μας, κατά κάποιο τρόπο, υποχρέωση και σεβασμός των κόπων και των θυσιών μας όλα αυτά τα χρόνια», υποστήριξε ο **Ιορδάνης Πασχαλίδης**.





Σε τροχιά ολυμπιακής... πτήσης οι **Μπεκατώρου - Πατενιώτης**

Μπροστά στην πρόκληση να 'τιθασεύσουν' το πιο ατίθασο ολυμπιακό σκάφος και να το... οδηγήσουν στους Ολυμπιακούς Αγώνες του Τόκιο βρίσκονται η **Σοφία Μπεκατώρου** και **Μιχάλης Πατενιώτης**. Οι δύο πρωταθλητές της ιστιοπλοΐας αποφάσισαν να βρεθούν και πάλι στα... γνώριμα μονοπάτια και να διεκδικήσουν άλλη μία πρόκληση για την κορυφαία αθλητική διοργάνωση. Αυτή τη φορά, όμως, πρέπει να τα καταφέρουν με ένα πολύ δύσκολο σκαρί, το **'ιπτάμενο' Foiling Nacra 17**. Πρόκειται για το πιο προηγμένο τεχνολογικά σκάφος του ολυμπιακού προγράμματος και οι ιστιοπλόοι μας πρέπει να γίνουν... πιλότοι.

Για τη 'χρυσή' ολυμπιονίκη μας οι συστάσεις είναι... περιττές, αλλά και ο **Μιχάλης Πατενιώτης** είναι ένας έμπειρος ιστιοπλόος με 27 χρόνια θητείας στον χώρο. Έχει περάσει από τα Όπτιμιστ, τα 420, τα 470, τα Mistral, τα RSX τα, 49er, ενώ μαζί με τη Σοφία είχαν πάρει μέρος στους Ολυμπιακούς Αγώνες του Ρίο, στα 'απλά' Nacra 17. Στο νέο εγχείρημα των δύο αθλητών δε θα χρειαστούν μόνο οι ιστιοπλοϊκές γνώσεις αλλά και η βοήθεια της επιστήμης.



Σοφία πως αποφάσισες να επιστρέψεις στην ολυμπιακή αγωνιστική δράση;

Πριν από τρεις μήνες αγοράσαμε το σκάφος και ξεκινήσαμε με τον Μιχάλη τις προπονήσεις. Βρήκαμε χορηγούς, που μέσα από τη δική μας προσπάθεια είδαν το όραμα μας και αποφάσισαν να μας στηρίξουν, και καθημερινά δουλεύουμε με στόχο τη συμμετοχή στη διοργάνωση του Τόκιο. Τον Φεβρουάριο θα είμαστε στη Βιλαμούρα της Πορτογαλίας όπου θα πάρουμε μέρος σε ένα γκραν πρι και σε δύο προπονητικά καμπ. Όλο αυτό το διάστημα που βρισκόμαστε εκτός παρακολουθούσα τον ανταγωνισμό και ένιωθα ότι δεν έχω τελειώσει αθλητικά. Απλώς επειδή οι συνθήκες ήταν δύσκολες δε μπορούσα να επιστρέψω νωρίτερα. Μετά το πένθος για την αδελφή μου και στη συνέχεια για τη μητέρα μου χρειάστηκε χρόνος να επανέλθω. Το πένθος ήταν βαρύ γιατί επρόκειτο για δύο αγαπημένα πρόσωπα και ευτυχώς με βοήθησαν τα παιδιά μου. Αυτά με παρακίνησαν να βγω από αυτή τη δύσκολη κατάσταση. Από την άλλη πλευρά το διαδραστικό πρόγραμμα που έκανα σε παιδιά για τα γρήγορα σκάφη μου έδωσε αισιοδοξία για να μπω και πάλι να παλέψω.

Η επόμενη πρόκληση για την κατηγορία σας πότε είναι;

Στο παγκόσμιο πρωτάθλημα που θα διεξαχθεί από τις 29 Νοεμβρίου έως τις 8 Δεκεμβρίου στο Όκλαντ της Νέας Ζηλανδίας. Δώδεκα με 13 χώρες θα διεκδικήσουν πέντε 'εισιτήρια'. Ο ανταγωνισμός είναι μεγάλος αλλά μπορούμε να τα καταφέρουμε. Είναι μέσα στις δυνατότητές μας. Διαφορετικά η τελευταία ελπίδα θα είναι στο παγκόσμιο κύπελλο που θα διεξαχθεί στη Γένοβα, τον Απρίλιο, και θα υπάρχει μία θέση για Ευρώπη. Το ευρωπαϊκό πρωτάθλημα εφέτος θα πραγματοποιηθεί στην Αγγλία (13-19/5), αλλά από εκεί δεν υπάρχουν προκρίσεις.

Το Foiling Nacra 17 είναι μία νέα κατηγορία. Είναι δύσκολο; Ποιες είναι οι απαιτήσεις;

Βρισκόμαστε σε εντατικό πρόγραμμα φυσικής κατάστασης και διατροφής για να μπορέσουμε να ανταποκριθούμε στις απαιτήσεις. Πρόκειται για ένα από τα δυσκολότερα σκάφη. Χρειάζεται πολλή δύναμη και πρέπει να εξοπλισθούμε με τον αναγκαίο εξοπλισμό. Έχουμε ξεκινήσει μία συνεργασία με το τμήμα Ναυπηγών και Μηχανολόγων Μηχανικών του Εθνικού Μετσόβιου Πολυτεχνείου για να δούμε πως θα καταφέρουμε να πάει το σκάφος μας πιο γρήγορα. Επίσης, συνεργαζόμαστε και με το Εθνικό Αστεροσκοπείο Αθηνών προκειμένου να μας βοηθήσουν με μελέτες για τις καιρικές συνθήκες.



Δηλαδή τι έρευνα κάνετε για τον εξοπλισμό;

Κάνουμε έρευνα για να δούμε πως συμπεριφέρεται το σκάφος. Στο Πολυτεχνείο υπάρχει μία δεξαμενή και εκεί θα βάλουμε ένα πιο μικρό μοντέλο που θα κατασκευαστεί από τους ναυπηγούς του Πολυτεχνείου και θα το δούμε πως αντιδρά σε διαφορετικές καιρικές συνθήκες. Πρέπει αν ρυθμίσουμε καρίνες και τιμόνια ώστε να καταφέρουμε και να πετύχουμε τη βέλτιστη ταχύτητα. Δεν είναι όμως μόνο αυτό. Έχουμε συνεργαστεί και θα συνεργαστούμε και με ξένους που εξειδικεύονται στην τεχνολογία των «ιπτάμενων σκαφών».

Έχετε ασχοληθεί και με τη μελέτη των αντιπάλων;

(σ.σ. Η Σοφία βάζει τα γέλια). Δύο χρόνια που ήμουν απέξω και δεν έτρεχα σε αγώνες δεν έκανα τίποτα άλλο από το να μελετώ τους αντιπάλους. Τώρα όμως πρέπει να ασχοληθούμε με τους εαυτούς μας. Πρόκειται για ένα δυναμικό σκάφος που πρέπει πρώτα να το πας γρήγορα και ύστερα ασχολείσαι με τους αντιπάλους. Το σκάφος είναι καινούριο με αποτέλεσμα όλοι οι αθλητές να ψάχνουν να βρουν πως θα το κάνουν να πάει πιο γρήγορα. Από την άλλη πλευρά πολλές ομάδες έχουν ανανεωθεί, ενώ ο μέσος όρος ηλικίας είναι μικρός. Υπάρχουν όμως και οι μεγάλοι, όπως ο 57χρονος Σαντιάγκο Λάγκε από την Αργεντινή, ο οποίος είχε αναδειχθεί 'χρυσός' ολυμπιονίκης στα "Nacra 17" το 2016, έχει δύο χάλκινα από τα Τορνέιντο, είναι παγκόσμιος πρωταθλητής και έχει συμμετοχές σε America's Cup, Volvo Ocean Race και Louis Vuitton

Cup. Υπάρχει ο 56χρονος Μιτς Μπουθ με ένα ασημένιο και ένα χάλκινο από Ολυμπιακούς στα Τορνέιντο, ο οποίος έχει αγωνιστεί με τα χρώματα της Αυστραλίας, της Ολλανδίας, ενώ τώρα θα 'τρέξει' μαζί με την κόρη του ως Ισπανοί. Οι 'ασημένιοι' ολυμπιονίκες του Ρίο στα Nacra Τζέισον Γουότερχάους και Λίζα Νταρμανίν, ενώ έχουν έρθει και άλλα παιδιά από τα 49er. Πολλοί από αυτούς έχουν τρέξει και σε επαγγελματικούς αγώνες. Ο ανταγωνισμός είναι υψηλότατος, κάτι που μας αρέσει γιατί εάν ήταν εύκολο δε θα υπήρχε σασπένς.

Σε έχει κουράσει αυτή η νέα προσπάθεια;

Ναι, έχω κουραστεί πολύ. Η προπόνηση στη θάλασσα και ύστερα στη στεριά με κάνει να ξεπερνάω τα όρια μου. Αυτός όμως είναι και ο στόχος κάθε προπόνησης. Πρέπει να ξεπερνάω τα όρια σου. Τότε ο αγώνας θα σου φανεί πιο εύκολος. Εάν φτάνεις στα... κόκκινα και τα ξεπερνάς, τότε όλα καλά. Εάν δεν αντέχεις να το κάνεις πρέπει να σταματήσεις.

Σε αυτή τη διοργάνωση έχεις και τα παιδιά σου πιο μεγάλα και οι απαιτήσεις είναι περισσότερες... Είσαι πρωταθλήτρια και μητέρα...

Είναι ότι πιο δύσκολο έχω κάνει και θέλω να τα καταφέρω. Δεν αλλάζει η ιδιότητα μιας γυναίκας επειδή έγινε μητέρα. Ούτε μειώνονται οι ικανότητές της. Όταν είμαι στο εξωτερικό τα προσέχει ο Ανδρέας (σ.σ. Κοσματόπουλος), και ξέρω ότι είναι πολύ καλά. Όταν είμαι εδώ φροντίζω να τελειώνω τις προπονήσεις στις 15.00, και μετά είμαι μόνο μαμά. Ο Μιχάλης βοηθάει

στις δουλειές για το σκάφος και εγώ κάνω από το σπίτι και με τη βοήθεια του διαδικτύου τις παραγγελίες, τον σχεδιασμό της προπόνησης, επικοινωνώ με τους επιστημονικούς συνεργάτες, αναλύω τα video κλπ.

Τα παιδιά πως βλέπουν την προσπάθεια της μητέρας τους;

Τα παιδιά με στηρίζουν και παρακολουθούν τις προπονήσεις μου. Ενδυνάμωση έκανα στο σπίτι, Με έχουν δει και να φτάνω στα όριά μου και να κάνω εμετό από την κούραση και είναι συνεχώς δίπλα μου. Το γυμναστήριο το έχω μεταφέρει σπίτι ώστε να είμαι μαζί τους. Επίσης με βοηθάνε με τη διατροφή και ακολουθούν και αυτά παρόμοια ώστε να με στηρίζουν.

Με τον Μιχάλη θα βρεθείτε για δεύτερη φορά μαζί στη διεκδίκηση μιας πρόκρισης. Πως πάει η συνεργασία;

Ο Μιχάλης είναι συνειδητοποιημένος και αποφασισμένος να προσπαθήσει αυτή τη φορά περισσότερο. Είναι πολύ εργατικός και αυτό βοηθάει πολύ γιατί νιώθει ότι έχει μία υποστήριξη.

Ποιους θα ήθελες να ευχαριστήσεις για αυτή την προσπάθεια;

Ευχαριστώ τους ανθρώπους που μας στηρίζουν και ενστερνίζονται το όραμά μας για να δημιουργηθεί στην Ελλάδα μία νέα γενιά ιστιοπλόων που θα ασχολείται με τα γρήγορα σκάφη. Επίσης θα ήθελα να ευχηθώ και στους υπόλοιπους ιστιοπλόους μας καλή επιτυχία στους αγώνες που θα δώσουν.



Ο **Μιχάλης Πατενιώτης** είναι 35 ετών και ασχολείται με την ιστιοπλοία από τα οκτώ. Τώρα είναι ωριμότερος από ποτέ για να διεκδικήσει μία ολυμπιακή πρόκριση, και, στη συνέχεια, κάτι περισσότερο, από μία απλή συμμετοχή.

Μιχάλη είσαι έτοιμος για να διεκδικήσεις ακόμη μία πρόκριση. Πως πήρες αυτή την απόφαση;

Το ήθελα και εγώ και η Σοφία. Ύστερα από συζήτηση πήραμε την απόφαση. Μετά τους Ολυμπιακούς Αγώνες του Ρίο είχαμε μείνει δύο χρόνια εκτός. Μας είχε λείψει ο ανταγωνισμός σε υψηλό επίπεδο και αποφασίσαμε να προσπαθήσουμε. Η κλάση έχει αλλάξει και το σκάφος είναι πολύ εντυπωσιακό. Πετάει πάνω από το νερό.

Πως είναι αυτή η αίσθηση;

Είναι αυτό που λέμε... άλλη αίσθηση (σ.σ. χαμογελάει). Είναι και επικίνδυνο με τις αλλαγές του καιρού. Έχουμε χτυπήσει αρκετές φορές αλλά εάν δεν το πάθεις σημαίνει ότι δεν προσπαθείς αρκετά και ότι δεν πιέζεις το σκάφος για να το φτάσεις εκεί που θες. Φέραμε πριν από τρεις μήνες το πρώτο ιπτάμενο σκάφος στην Ελλάδα και από τότε δουλεύουμε με εντατικούς ρυθμούς.

Πως είναι η συνεργασία με τη Σοφία;

Αποτελεί μεγάλη τιμή το να συνεργάζομαι

με μία αθλήτρια όπως η Σοφία. Μπορώ να πάρω πολλά πράγματα που δεν είχα πάρει στη μέχρι τώρα πορεία μου. Με βοηθάει αλλά τη βοηθάω και εγώ. Με τα 49er είχα εμπειρία στα γρήγορα, αλλά οι γνώσεις που μπορείς να πάρεις από μία ολυμπιονίκη και, μάλιστα, σε δύο κατηγορίες είναι πολλές.

Άλλοι ιστιοπλόοι δείχνουν ενδιαφέρον για αυτή την κατηγορία;

Ενδιαφέρονται για το σκάφος αλλά δε βλέπω να ενδιαφέρονται για να μπουν στο σκάφος.

Ίσως τους τρομάζει. Τα νούμερα για ένα τέτοιο σκάφος είναι απαγορευτικά και πρέπει αν υπάρχει χορηγός πριν ξεκινήσεις.

Σε βοήθησε η εμπειρία σου από τις άλλες κατηγορίες;

Ναι. Με βοήθησε ειδικά η εμπειρία μου από την ιστιοσανίδα και τα 49er. Αυτό φάνηκε στην προηγούμενη διοργάνωση όπου κάναμε δύο εβδομάδες προετοιμασία και ύστερα πήγαμε διεκδικήσαμε την πρόκριση και την πήραμε.





MARAN TANKERS MANAGEMENT INC.

Efficient Ship Management...

...in Harmony with Nature!



ACHILLEOS 8 & LABROU KATSONI STR., 17674 KALLITHEA, ATHENS, GREECE

TEL: + 30 (2130) 174 500

FAX: +30 (2130) 174 800

Email: mail@marantankers.gr

ΤαΜυττ

για δυναμική ομάδα με στόχους και προοπτικές από την Θεσσαλονίκη



Η φετινή χρονιά ήταν το επιστέγασμα μιας μακράς διαδρομής, δομημένης και με συγκεκριμένους στόχους. Είναι αυτονόητο ότι οφείλει κανείς να ξεκινά με μικρά βήματα ενώ όμως παράλληλα θέτει διαρκείς προκλήσεις. Πριν από πέντε χρόνια έπρεπε πρώτα-πρώτα να πειραματιστούμε και να μάθουμε το σκάφος.

Το ΤαΜυττ είναι Farr30, ένα σκάφος δηλαδή που **σχεδιάστηκε** στα μέσα της δεκαετίας του '90 με τον πλέον τότε πρωτοποριακό τρόπο, **με σκοπό την απόλυτη ταχύτητα** και όχι την κατοχύρωση ενός ευνοϊκού πιστοποιητικού. Είκοσι χρόνια αργότερα η ομάδα μας προώθησε αυτήν την ιδέα ακόμη περισσότερο - **προσθέσαμε bowsprit και 20% μεγαλύτερη ιστιοφορία σε ένα ήδη γρήγορο, απόλυτο και απαιτητικό σκάφος, με μοναδικό σκοπό την απόλαυση του αρμενίσματος.**

Μία καλή θέση έρχεται συνήθως ως αποτέλεσμα μιας ευρύτερης πορείας και δεν συνδέεται με την επίδοση μίας ημέρας αποσπασματικά, σε ένα ή δύο μπράτσα μιας रेγκάτας. Και λέγοντας 'συνήθως' νοείται πως ορισμένες φορές είτε ο παράγοντας 'καιρός' είτε ο παράγοντας 'σκάφος' παίζουν σημαντικό ρόλο σε μία νίκη ή σε ένα καλό πλასάρισμα. Για το **2018** βρεθήκαμε στην πρώτη θέση Corinthian και τρίτη θέση Overall στο **Πανευρωπαϊκό ORCi** στην Κύπρο για την κλάση C, στη δεύτερη θέση του **Πανελληνίου Πρωταθλήματος ORCi** στο Πόρτο Καρράς για την κλάση B, ενώ σε τοπικό επίπεδο τερματίσαμε πρώτοι Overall στο **πρωτάθλημα του ΝΟΘ**. Το 2015 και το 2016 είχαμε σταθερότητα επίδοσης κυρίως στα πρύμα. Το 2017 τερματίσαμε ένα βαθμό πίσω από το Black Jack στην Aegean Regatta και έγινε σαφές ότι ήμασταν πλέον σε θέση να διαχειριστούμε ένα καλό εύρος πλεύσεων και συνθηκών. Με εξαίρεση τον Θάνο (Βακαλόπουλο), ο οποίος μετακόμισε στη Λευκάδα, και τον Αλέξη (Δημητρακόπουλο), ο οποίος έγινε πατέρας, το πλήρωμα έχει διατηρηθεί λίγο ως πολύ σταθερό. Ο Χρήστος (Ρεντζίκας), εκτός από

τη μαίστρα κοιτάζει πολύ περισσότερο στίβο, ο Βασίλης (Ρεντζίκας) έγινε ένας ολοκληρωμένος πλωριός, ο Κώστας (Χρυσοστομίδης) έχει εξελιχθεί σε κεντρικό trimmer, ο Κωνσταντίνος (Μπίκος) είναι πλέον ένας αξιόπιστος all-rounder, ενώ ο Κωστής (Τσιλιφίδης) έχει αποκτήσει βλέμμα πανοπτικό, λειτουργεί πέραν της θέσης του και ως media-crew. Οι νέοι για φέτος, Νίκος (Στυλιανίδης) και Πάννης (Κατιγιαννάκης) εντάχθηκαν αμέσως στο πλήρωμα, δίκαια ως βασικοί.

Η διευρυμένη ομάδα έδωσε τη δυνατότητα συμμετοχής σε περισσότερους αγώνες. Εκμεταλλευόμενοι την εμπειρία του Πανευρωπαϊκού του 2016 στον Καρρά, αποφασίσαμε να δοκιμάσουμε τους εαυτούς μας στο Πανευρωπαϊκό του 2018 στην Κύπρο. Όλοι έδειξαν ενθουσιασμό. Ένας όλο και πιο ψηλός στόχος δημιουργεί κίνητρα και διατηρεί το ενδιαφέρον ζωντανό. Ειδικά σε αυτό βοήθησε πολύ η προσθήκη του προπονητή μας, **Κώστα Τριγκώνη**.

Η πορεία μέχρι το Πανευρωπαϊκό τον Σεπτέμβριο ξεκίνησε αρκετούς μήνες πριν, με την οργάνωση και την προετοιμασία στη στεριά. Ο Θανάσης (Μεντόζα) είναι κομβικός και πρωταγωνιστεί σε αυτή τη φάση ενώ η Δωροθέα (Τσάτσου) λειτουργεί πάντα προσθετικά. Το σκάφος έπεσε στο νερό νωρίς και μας έδωσε τη δυνατότητα πολλών προπονήσεων.

Στο Βόρειο Αιγαίο ήμασταν 'ζεστοί' και το καλό αποτέλεσμα ήταν ενθαρρυντικό για κάτι ακόμη καλύτερο στην Κύπρο. Αντιμετωπίσαμε το delivery με πειθαρχία, εκμεταλλευτήκαμε κάθε 'παράθυρο' του καιρού και φθάσαμε στην Αμμόχωστο χωρίς προβλήματα

εγκαίρως. Οι αγώνες - ως επί το πλείστον κατασκευασμένες κούρσες και όρτσα πρύμα - διεξήχθησαν σε όλο το εύρος των συνθηκών. Κάτω από έναν εκτυφλωτικό στην κυριολεξία ήλιο αρμενίσαμε από απόλυτη μπουνάτσα μέχρι φρέσκο 25+. Το αποτέλεσμα φάνηκε να κρίνεται νωρίς και την τελευταία ημέρα κάναμε 'άμυνα'. Πανηγυρίσαμε και γιορτάσαμε τη νίκη, αλλά ξεκινήσαμε άμεσα για το delivery της επιστροφής. Φοβηθήκαμε τον καιρό και προς αποφυγή εκπλήξεων σταματούσαμε μόνο όταν ήταν πραγματικά απαραίτητο. Η στρατηγική μας αποδείχθηκε σωτήρια αν και σε αυτό το κομμάτι ίσως να σταθήκαμε και τυχεροί. Την ημέρα που έφθασε το ΤαΜυττ στη Θεσσαλονίκη ξεκίνησε στο Αιγαίο ο Medicane Zorba, αργότερα μάθαμε ότι πολλά από τα διαγωνιζόμενα σκάφη ήταν ακόμη καθηλωμένα σε κάποιο νησί.

Με την επιστροφή μας θέσαμε κατευθείαν τον επόμενο **στόχο για το 2019**, το ΤαΜυττ θα συμμετάσχει στο **Παγκόσμιο ORCi** στο Sibevik της Κροατίας. Είναι ένα βήμα ψηλότερα, στο πλαίσιο όμως μιας σταθερής φιλοσοφίας. Ένα καλό αποτέλεσμα οφείλει να αναζητείται στον ανθρώπινο παράγοντα αποκλειστικά, στην επίδοση του πληρώματος, στην προετοιμασία, στην προπόνηση, στην αφοσίωση και προπάντων στη σοβαρότητα. Κανείς μας δεν αμείβεται για ότι κάνει στη θάλασσα, θέλω όμως να πιστεύω ότι το επίπεδό μας, όσον αφορά τη νοοτροπία τουλάχιστον, είναι εφάμιλλο με πολλές επαγγελματικές ομάδες σε Ελλάδα και εξωτερικό.



Η λεπτομέρεια κάνει τη διαφορά στην ομορφιά του σκάφους



Οι λάτρεις της θάλασσας γνωρίζουν πως η προσοχή στη λεπτομέρεια κάνει τη διαφορά σε ότι αφορά στην ομορφιά του σκάφους. Φυσικά, η σωστή διατήρηση και συντήρηση του σκάφους βασίζεται στο κατάλληλο σύστημα βαφής (υφαλόχρωμα, αστάρι και υπόστρωμα). Επίσης, η ομορφιά του σκάφους εξαρτάται από την επιλογή υψηλής ποιότητας βερνικιού που προστατεύουν το ξύλο και τη βαφή φινιρίσματος.

Το **ξύλο** είναι ένα φυσικό υλικό το οποίο προσδίδει ατμόσφαιρα ζεστασιάς και κομψότητας στο σκάφος σας. **Χρησιμοποιώντας βερνίκι υψηλής ποιότητας ενισχύετε τη φυσική ομορφιά του ξύλου αλλά και προσφέρετε τη μέγιστη προστασία ενάντια στην ηλιακή ακτινοβολία που εύκολα καταστρέφει τις φυσικές ίνες του ξύλου.**

στεγνό και απαλλαγμένο από μόλυνση. Τα ελαιώδη τροπικά ξύλα πρέπει να ξεπλυθούν με Jotun Thinner No. 18. Λειάνετε με γυαλόχαρτο P60 – P80. Απομακρύνετε όλο το υπάρχον βερνίκι και τις ξεφτισμένες ίνες του ξύλου. Εφαρμόστε 5 – 15 στρώσεις, υγρού σε υγρό ανάλογα με την απορροφητικότητα της επιφάνειας.



RAVILAKK Βερνίκι με βάση την ουρεθάνη με μεγάλο βαθμό στιλπνότητας, εξαιρετικής ευκαμψίας και υψηλής σκληρότητας. Παρέχει επαγγελματικό φινιρίσμα σε μια ελαφρώς χρυσίζουσα απόχρωση. Τα φίλτρα UV ενισχύουν

τη φυσική ομορφιά του ξύλου. Πολύ καλές ιδιότητες ομαλής εφαρμογής και διατήρησης της στιλπνότητας.

Το υπόστρωμα πρέπει να είναι στεγνό και απαλλαγμένο από μόλυνση. Πα εφαρμογή πάνω από το Clipper ή σε καλής κατάστασης φθαρμένες επιφάνειες οι οποίες έχουν πρωτίτερα επιστρωθεί με RAVILAKK.

Οι βαφές φινιρίσματος δημιουργούν την πρώτη εντύπωση προσδίδοντας ιδιαίτερο χαρακτήρα στο σκάφος σας προσφέροντας χρώμα και ομορφιά καθώς και εξαιρετική προστασία από τα στοιχεία της φύσης.

αυτή η μεγάλος στιλπνότητας βαφή πρέπει να εφαρμοστεί πάνω από το XPrimer. Μπορεί να περαστεί με βερνίκι ή λούστρο αν χρειαστεί. Μόνο για επαγγελματική χρήση.



TOPGLOSS Βαφή φινιρίσματος πολυουρεθάνης δυο συστατικών, παρέχει μεγάλο βαθμό στιλπνότητας και εξαιρετική ανθεκτικότητα προσδίδοντας ενισχυμένη προστασία ενάντια στην τριβή. Μπορεί να επιτευχθεί επαγγελματικό φινιρίσμα, ακόμα και με τη ρήση πινέλου ή ρολού. Διαθέτει πολύ καλές ιδιότητες ομαλής εφαρμογής και διατήρησης της στιλπνότητας και του χρώματος. Αποκλειστικά για επαγγελματική χρήση.



EASYGLOSS Αλκιδικό του ενός συστατικού, διαθέτει πολύ καλές ιδιότητες εφαρμογής όταν εφαρμόζεται με ρολό ή πινέλο. Παρέχει μεγάλη στιλπνότητα και μεγάλη αντίσταση στην τριβή, ενώ ταυτόχρονα διατηρεί την ελαστικότητα του. Για όλους

τους τύπους σκαφών.

Ο καλύτερος τρόπος για να αναδείξετε το σκάφος σας είναι **να διαθέσετε χρόνο στην προετοιμασία της εφαρμογής και να προσέξετε τις λεπτομέρειες.**

Η Jotun προσφέρει κορυφαία προϊόντα για όλα τα είδη σκαφών. Για **περισσότερες πληροφορίες** εξερευνήστε τον Οδηγό Χρωμάτων της Jotun στην ιστοσελίδα www.jotun.com ή επικοινωνήστε μαζί μας στο +30 210 4285980.

ΔΙΑΦΟΡΑ ΕΙΔΗ ΒΕΡΝΙΚΙΩΝ ΚΑΙ ΠΡΟΪΟΝΤΑ ΓΙΑ ΤΗΝ ΠΡΟΣΤΑΣΙΑ ΤΟΥ



CLIPPER I Λάδι συντήρησης για ξύλινα σκάφη, για εσωτερικές και εξωτερικές ξύλινες επιφάνειες, πάνω από την ίσαλο γραμμή, με πολύ καλά αποτελέσματα δειξίδυσης. Ιδανική βάση για εφαρμογή των βερνικιών Jotun Yachting. Το υπόστρωμα πρέπει να είναι

ΠΡΟΪΟΝΤΑ



XTREME GLOSS Βαφή φινιρίσματος ακρυλικής πολυουρεθάνης, με μεγάλο βαθμό στιλπνότητας, δημιουργεί μια απαστράπτουσα επιφάνεια. Σχεδιασμένο για εφαρμογή σε σπρέι αλλά θα μπορούσε να εφαρμοστεί και με πινέλο ή ρολό. Για τέλειο φινιρίσμα

Περιβαλλοντική Ναυτοσύνη

Η διαφύλαξη της ποιότητας των θαλασσών εξαρτάται τόσο από την περιβαλλοντική παιδεία των επισκεπτών τους, όσο και από τη βαθμίδα των τεχνολογικών εξελίξεων σε υλικά κατασκευής και λειτουργίας των σκαφών αναψυχής.

Η **προετοιμασία των σκαφών πριν από τον απόπλου** είναι σημαντική και με αυστηρά περιβαλλοντικά κριτήρια είναι άρρηκτα συζευγμένη με τον περιορισμό του περιβαλλοντικού αποτυπώματος και τη διασφάλιση της δημόσιας υγείας.

Εξάλλου η **προστασία του περιβάλλοντος στις μέρες μας, δεν αποτελεί μόνο μια ήπια εθελοντική πρωτοβουλία αλλά μια εντατικά συντονισμένη προσπάθεια οργανικά συνδεδεμένη με την ποιότητα και τη βιωσιμότητα των καθημερινών μας δραστηριοτήτων.**

Μέσω της διαδικασίας αυτής, διαμορφώνεται η **Περιβαλλοντική Ναυτοσύνη**, μια αξία παιδείας η οποία περιλαμβάνει όλες εκείνες τις περιβαλλοντικές ανησυχίες και δράσεις των ανθρώπων που αγαπούν τη θάλασσα και επιθυμούν να συμμετέχουν στην προστασία της. Ας ξεκινήσουμε όμως από την αρχή και μεθοδικά να εντοπίσουμε τα εν δυνάμει σημεία και τις λειτουργίες ενός σκάφους στα οποία μπορούμε να παρέμβουμε ώστε να εξασφαλίσουμε μια κατά το δυνατό αποτελεσματική περιβαλλοντική ασπίδα.

Μηχανοστάσιο και σύστημα πρόωσης

Η **συντήρηση του μηχανοστασίου** απαιτείται να πραγματοποιείται σύμφωνα με τα προβλεπόμενα από τον κατασκευαστή ως προς την περιοδικότητα, τις οδηγίες και τα υλικά συντήρησης. Σε κάθε περίπτωση ο **μακροσκοπικός έλεγχος** διαρροών, διαβρώσεων σωληνώσεων και δεξαμενών, λειτουργίας των φίλτρων, επάρκειας λαδιού, επάρκειας ψυκτικών μέσων, αντοχής και σταθερότητας του ιμάντα,



λειτουργίας της αντλίας και του φίλτρου θαλάσσης, λειτουργίας αντλιών σεντίνων, εμφράγματος σωληνώσεων και ακροφυσίων από ανάπτυξη μικροοργανισμών, είναι σημαντικό να πραγματοποιείται συχνά και οπωσδήποτε πριν από τον απόπλου. Το σύστημα πρόωσης ανεξάρτητα αν πρόκειται για συμβατικό ή υβριδικό, πρέπει να είναι καθαρό και ελεύθερο από ξένα σώματα χωρίς διαρροές καυσίμων και λαδιών ικανό να ανταπεξέλθει στις λειτουργίες που θα απαιτηθούν κατά τη διάρκεια του πλου. Επίσης τα ηλιακά panel ή/και η ανεμογεννήτρια του σκάφους πρέπει να ελέγχεται ως προς την απόδοσή της για τη φόρτιση των συστοιχιών μπαταριών του σκάφους.

Γάστρα και κουβέρτα

Η γάστρα και η κουβέρτα αν και πρόκειται για διαφορετικά δομικά στοιχεία του σκάφους εντούτοις **έχουν κοινά προβλήματα κυρίως από την ανάπτυξη μικροοργανισμών.** Η αντιμετώπιση του θέματος στις επιφάνειες της γάστρας πραγματοποιείται με τη χρήση μουράβιας ή μεμβράνης η οποία απαιτεί περιοδική ανανέωση. Στην κουβέρτα η αντιμετώπιση γίνεται με πιο συμβατικά μέσα και απαιτεί συχνή και ικανοποιητική πλύση με τα κατάλληλα για τον σκοπό αυτό καθαριστικά μέσα. Ιδιαίτερη προσοχή πρέπει να δίνεται στις συναρμογές και τις αρμολογήσεις καθώς και σε υπάρχουσες επιφανειακές φθορές του gelcoat και του teak. Πλέον, εκτός από τα διαβρωτικά θέματα που προκαλούνται από την ανάπτυξη των μικροοργανισμών πάνω στις

επιφάνειες του σκάφους δίνεται και ιδιαίτερη έμφαση για την παρεμπόδιση μετανάστευσης μικροοργανισμών μεταξύ των διαφόρων οικοσυστημάτων που πρόκειται να επισκεφτεί το σκάφος κατά τη διάρκεια ενός πλου.

Εσωτερικοί χώροι και διακόσμηση

Η **ποιότητα των εσωτερικών χώρων**, τα χρησιμοποιούμενα υλικά αλλά και η **ποιότητα της ατμοσφαιράς των εσωτερικών χώρων** του σκάφους είναι επίσης ένας τομέας με σημαντική βαρύτητα στον τομέα του περιβάλλοντος και της υγείας των επισκεπτών. Πρέπει να λαμβάνεται μέριμνα ώστε τα χρησιμοποιούμενα υλικά δομής και διακόσμησης του σκάφους να μπορούν ευκολά να συντηρηθούν, να καθαρίζονται και στο τέλος του κύκλου ζωής τους να ανακυκλώνονται. Λόγω του ιδιαίτερου περιβάλλοντος στο οποίο βρίσκεται το σκάφος με υψηλά ποσοστά υγρασίας και αλατότητας δημιουργούνται οι κατάλληλες συνθήκες ανάπτυξης μικροοργανισμών και μούχλας επιβαρύνοντας πρωτίστως την ποιότητα της εσωτερικής ατμόσφαιρας. Ως εκ τούτου είναι προφανές ότι ο επιμελής καθαρισμός και ο επαρκής αερισμός όλων των χώρων του σκάφους είναι επιβεβλημένοι ως μια συχνή πρακτική προκειμένου να μην αναπτύσσονται εστίες μόλυνσης.

Καθαριστικά προϊόντα και προϊόντα συντήρησης

Στο εμπόριο υπάρχουν καθαριστικά προϊόντα και προϊόντα συντήρησης του σκάφους τα

οποία αν και παρέχουν ένα ικανοποιητικό αποτέλεσμα απόδοσης εφαρμογής, εντούτοις συχνά είναι επιβλαβή τόσο για το περιβάλλον όσο και για την υγεία. Είναι σαφές ότι η εφαρμογή των προϊόντων αυτών πρέπει να γίνεται σύμφωνα με τις υποδείξεις του κατασκευαστή τους όσον αφορά τη δοσολογία αλλά και τα μέτρα ατομικής προστασίας (μάσκα, γάντια, φόρμα κ.λπ.) για τον περιορισμό των αρνητικών επιπτώσεων στην υγεία του χρήστη. Σε κάθε περίπτωση θα πρέπει επίσης να λαμβάνεται υπόψη ότι **απαιτείται έρευνα αγοράς προκειμένου ο καταναλωτής να στρέφεται προς προϊόντα ήπιες περιβαλλοντικής όχλησης που περιέχουν συστατικά αλλά και έχουν παραχθεί με μεθόδους που δεν επιβαρύνουν ή καταστρέφουν το θαλάσσιο περιβάλλον.** Τα εν λόγω προϊόντα, εφαρμόζοντας τα σε συνήθη επιβαρυμμένες επιφάνειες δεν υπολείπονται σε απόδοση σε σχέση με τα συμβατικά προϊόντα ενώ παράλληλα σέβονται το περιβάλλον και τα οικοσυστήμα-



τα. Παρά το γεγονός ότι οι φράσεις natural, non-toxic, biodegradable δεν έχουν θεσμική νομιμοποίηση, εντούτοις είναι προτιμότερο να προμηθεύονται προϊόντα που τις αναγράφουν στην ετικέτα τους παρά όχι.

Διαχείριση άχρηστων υλικών, απορριμμάτων και ελαιωδών καταλοίπων

Η διαχείριση των άχρηστων υλικών, των απορριμμάτων και των ελαιωδών καταλοίπων αποτελεί ένα από τα σημαντικότερα θέματα που μπορεί να προκαλέσουν περιβαλλοντική υποβάθμιση. Αστικά ανακυκλώσιμα υλικά (μέταλλο, χαρτί, πλαστικό, ξύλο, ύφασμα), καλώδια, μπαταρίες, ηλεκτρικός και ηλεκτρονικός εξοπλισμός, τενεκεδάκια υλικών συντήρησης και επιφανειακής κάλυψης, σωληνάρια σιλικόνης, εμποτισμένα στουπιά, παλαιά σχοινιά πρόσδεσης, παλαιά πανιά πλεύσης, σεντινόνερα αλλά και τα λύματα από τους χώρους υγιεινής, πρέπει να διαχειρίζονται και να απορρίπτονται σύμφωνα με τη νομοθεσία αλλά και με τους κανόνες ορθής περιβαλλοντικής πρακτικής.



Ευαίσθητα οικοσυστήματα

Οι άνθρωποι της θάλασσας που διακατέχονται από την αξία της περιβαλλοντικής ναυτοσύνης, οφείλουν να σέβονται τα ευαίσθητα οικοσυστήματα και τους χώρους αναπαραγωγής και διαβίωσης των θαλάσσιων ειδών. Καλό είναι η παρατήρηση των ευαίσθητων οικοσυστημάτων να γίνεται από επαρκή απόσταση αλλά και η αγκυροβολία σε αυτά να πραγματοποιείται με τρόπο ώστε να μην διαταράσσεται ο πυθμένας, στον οποίο συχνά απαντώνται οι φωλιές των υδρόβιων οργανισμών. Στο πλαίσιο αυτό καλό είναι να προτιμάται η χρήση μόνιμων εγκατεστημένων ρεμτζών, αν και όπου υπάρχουν, έναντι της ελεύθερης παράκτιας αγκυροβολίας.

Εν κατακλείδι, λαμβάνοντας υπόψη ότι για να διαχειριστούμε μια δράση πρέπει αυτή να είναι μετρήσιμη, μια δημιουργική πρόταση θα ήταν να καταγραφούν οι όποιες νομικές και ηθικές περιβαλλοντικές υποχρεώσεις που απορρέουν από τη διαχείριση σκαφών και με την μορφή λίστας ελέγχου να καταμετράται η επίδοση των υποχρεώσεων αυτών, δημιουργώντας έτσι τις προϋποθέσεις να βελτιώνονται ή/και να αίρονται οι επιπτώσεις στο θαλάσσιο περιβάλλον.

Έτσι λοιπόν, συμβάλλουμε ενεργητικά στη διαμόρφωση της Περιβαλλοντικής Ναυτοσύνης, αλλά και στην προστασία της θάλασσας που όλοι αγαπάμε!

Στον δρόμο για το TOKYO 2020

Στις αρχές της προολυμπιακής χρονιάς του 2019, οι περισσότεροι αθλητές που έχουν ως στόχο τη συμμετοχή τους στους Ολυμπιακούς Αγώνες του Tokyo το 2020, έχουν ήδη ολοκληρώσει τον σχεδιασμό της προετοιμασίας τους.

Έχουν επίσης αποφασίσει και τους αγώνες στους οποίους θα λάβουν μέρος ώστε να προπονηθούν όσο το δυνατόν καλύτερα ή να διεκδικήσουν τα πολυπόθητα εναπομείναντα εισιτήρια για τις χώρες τους.

Στη συνέχεια του άρθρου παραθέτουμε τις χώρες που έχουν ήδη από το 2018, κερδίσει το εισιτήριο συμμετοχής τους στους Ολυμπιακούς Αγώνες του 2020. Σε τρεις από δέκα ολυμπιακές κατηγορίες, όπως τα Laser Radial, τα 470 Γυναικών καθώς και στα RS:X Ανδρών η χώρα μας όπως θα διαπιστώσετε, συμπεριλαμβάνεται σε αυτές που προκρίθηκαν. Λογικά λοιπόν θα αναρωτηθεί κάποιος γιατί δεν αναφέρονται τα ονόματα των αθλητών και αθλητριών που κέρδισαν την πρόκριση δίπλα στις κατηγορίες. Η απάντηση όμως είναι απλή και για την ιστορία θα την αναφέρουμε. Πρακτικά λοιπόν, στις προκρίσεις που γίνονται από τη World Sailing, τα εισιτήρια κερδίζονται από τις χώρες των οποίων οι αθλητές συμμετέχουν στους αγώνες και όχι από τους ίδιους τους αθλητές, οι οποίοι και προκρίνονται από άλλες εσωτερικές προκρίσεις, βάσει του σχεδιασμού κάθε χώρας.

Έτσι στον δρόμο για το Tokyo 2020 και μέχρι τους Ολυμπιακούς Αγώνες έχουν ακόμα απομείνει για να διεκδικηθούν από χιλιάδες αθλητές, αρκετών χωρών ανά τον κόσμο, συμπεριλαμβανομένων και Ελλήνων τα εξής εισιτήρια ανά κατηγορία.

Κατηγορία	Ελεύθερες Θέσεις
Nacra 17	12
49er	11
RS:X Γυναικών	17
470 Ανδρών	11
FINN Ανδρών	10
LASER	21

Οι χώρες που έχουν πάρει την πρόκριση για τους Ολυμπιακούς Αγώνες του TOKYO 2020 ανά κατηγορία είναι οι παρακάτω.



Nacra 17 - (Μικτό πλήρωμα): 20 Συμμετοχές

Αργεντινή, Αυστραλία, Αυστρία, Βραζιλία, Δανία, Ηνωμένο Βασίλειο, Ιταλία, Νέα Ζηλανδία.

49er FX - (Γυναικών): 21 Συμμετοχές

Αυστραλία, Αυστρία, Βραζιλία, Δανία, Ηνωμένο Βασίλειο, Ολλανδία, Νέα Ζηλανδία, Νορβηγία.





49er - (Ανδρών): 19 Συμμετοχές

Κροατία, Δανία, Γαλλία, Γερμανία, Ηνωμένο Βασίλειο, Νέα Ζηλανδία, Πορτογαλία, Ελβετία.

RS:X - (Ανδρών): 25 Συμμετοχές

Κίνα, Γαλλία, Ηνωμένο Βασίλειο, Ελλάδα, Ισραήλ, Ιταλία, Ολλανδία, Νορβηγία, Πολωνία, Ισπανία.

RS:X - (Γυναικών): 27 Συμμετοχές

Κίνα, Δανία, Εσθονία, Γαλλία, Ηνωμένο Βασίλειο, Ισραήλ, Ολλανδία, Πολωνία, Ρωσία, Ισπανία.

470 - (Γυναικών): 21 Συμμετοχές

Κίνα, Γαλλία, Ηνωμένο Βασίλειο, Ελλάδα, Ιταλία, Ισραήλ, Σλοβενία, Ισπανία.

470 - (Ανδρών): 19 Συμμετοχές

Αυστραλία, Γαλλία, Ηνωμένο Βασίλειο, Ιταλία,

Νέα Ζηλανδία, Ισπανία, Σουηδία, ΗΠΑ.

FINN - (Ανδρών): 19 Συμμετοχές

Αργεντινή, Καναδάς, Ουγγαρία, Ηνωμένο Βασίλειο, Ολλανδία, Νέα Ζηλανδία, Σουηδία, Τουρκία.

LASER - (Ανδρών): 35 Συμμετοχές

Αυστραλία, Βραζιλία, Κροατία, Κύπρος, Εσθονία, Φιλανδία, Γαλλία, Γερμανία, Ηνωμένο





Βασίλειο, Νέα Ζηλανδία, Νορβηγία, Περού, Νότια Κορέα, ΗΠΑ.

LASER RADIAL - (Γυναικών):

44 Συμμετοχές

Βέλγιο, Καναδάς, Κίνα, Δανία, Φιλανδία, Γαλλία, Γερμανία, Ηνωμένο Βασίλειο, Ελλάδα, Ουγγαρία, Ιταλία, Ολλανδία, Νορβηγία, Πολωνία, Σουηδία, Ελβετία, Τουρκία, ΗΠΑ.

ΣΥΜΜΕΤΟΧΕΣ ΑΝΑ ΚΑΤΗΓΟΡΙΑ ΚΑΙ ΑΡΙΘΜΟ ΑΘΛΗΤΩΝ ΓΙΑ ΤΟ ΤΟΚΥΟ 2020

	ΣΚΑΦΟΙ	ΑΘΛΗΤΕΣ
ΑΝΔΡΩΝ		
FINN	19	19
LASER	35	35
470	19	38
49er	19	38
RS:X	25	25
ΓΥΝΑΙΚΩΝ		
RS:X	27	27
LASER RADIAL	44	44
470	21	42
49er FX	21	42
ΜΙΚΤΟ		
Nacra 17	20	40
ΣΥΝΟΛΟ	250	350





WamBlee

Committed to Excellence

W420

rescue device

ΦΟΡΗΤΗ ΣΥΣΚΕΥΗ ΚΙΝΔΥΝΟΥ AIS

Για την Ασφάλεια Πληρώματος και επιβατών σε περίπτωση που πέσουν στην θάλασσα.

- Αυτόματη & χειροκίνητη ενεργοποίηση.
- Άμεση αποστολή σήματος και λήψη στην Οθόνη AIS ή Πλόττερ του σκάφους.
- Λήψη σήματος και από παραπλέοντα.
- Μεγιστοποίηση και αμεσότητα ΔΙΑΣΩΣΗΣ.
- Ελαφρύ και ευκολοφόρετο.
- Καθαρό και δυνατό σήμα.
- Ενσωματωμένο GPS.

W420

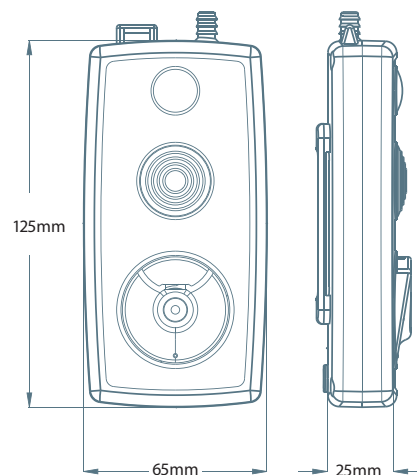

ΝΕΑ ΣΕΙΡΑ EPIRB ΚΑΙ PLB ΜΕ ΕΝΣΩΜΑΤΩΜΕΝΟ GPS

- Ακρίβεια Στίγματος ≈ 100 μέτρα.
- Με ενεργοποίηση **ΑΜΕΣΗ ΑΠΟΣΤΟΛΗ SOS** στο κέντρο ερευνών.

EPIRB

- Χρήση αποκλειστικά ΘΑΛΑΣΣΑ.

PLB (Φορητό - Ατομική χρήση) :

- **ΞΗΡΑ** - Ορειβάσια - Extreme Sports - Off Road - κλπ.
- **ΑΕΡΑ** - Αεραθλητισμός - Παραπέντε - κλπ.
- **ΘΑΛΑΣΣΑ** - Ατομικό EPIRB για πληρώματα - θαλάσσια Σπορ κλπ.

ΠΑΓΚΟΣΜΙΑ ΚΑΛΥΨΗ ΜΕΣΩ ΔΟΡΥΦΟΡΩΝ

GME EPIRB + GPS



Plb/ Personal

MODEL MT603

ΣΕΙΡΑ INREACH ΘΑΥΜΑΤΟΥΡΓΗ ΣΥΣΚΕΥΗ ΣΩΖει Ζωές!

- Δορυφορική επικοινωνία σε παγκόσμια κάλυψη μέσω των δορυφόρων IRIDIUM.
- Άμεση αποστολή SOS, Αμφίδρομη ανταλλαγή γραπτών μηνυμάτων και πληροφοριών πλοήγησης.
- Φορητό, με διάρκεια 50 ωρών λειτουργίας
- Απόλυτα στεγανό



Skordilis S.A.

ΑΛΙΜΟΣ: Λ.ΠΟΣΕΙΔΩΝΟΣ 10, ΤΚ 174 55
ΤΗΛ.: 210 9858241, ΦΑΞ: 210 9847401
e-mail: info@skordilis.gr

ΚΕΡΚΥΡΑ: ΣΠΥΡΟΥ ΜΟΥΡΙΚΗ 1, ΤΚ 491 00
ΤΗΛ.: 2661 024718
e-mail: corfu@skordilis.gr

Ανερχόμενα ταλέντα για το 2018 **Κυρίδου-Μπούρμπου**

Η **ελληνική κωπηλασία** ήταν και πάλι παρούσα στη μεγάλη γιορτή του αθλητισμού στη **γιορτή των κορυφαίων αθλητών κι αθλητριών για τη χρονιά που πέρασε** που διοργανώνει σε ετήσια βάση ο Πανελλήνιος Σύνδεσμος Αθλητικού Τύπου.

Στις 14 Δεκεμβρίου στο Μέγαρο Μουσικής παρουσία του πρώτου πολίτη της χώρας του προέδρου της Δημοκρατίας **Προκόπη Παυλόπουλου** οι Έλληνες αθλητικοί συντάκτες

ανέδειξαν με ψηφοφορία τους κορυφαίους του 2018 αλλά προχώρησαν και σε άλλες τιμητικές βραβεύσεις σε πρόσωπα του αθλητισμού.

Ανάμεσά τους και τα δικά μας κορίτσια η **Χριστίνα Μπούρμπου** και η **Μαρία Κυρίδου** ως **ανερχόμενα ταλέντα χάρις τις σπουδαίες επιδόσεις που πέτυχαν φέτος ως πλήρωμα σε όλες τις διοργανώσεις που έλαβαν μέρος**. Και τα δυο κορίτσια ανεβαίνοντας να παραλάβουν το βραβείο τους τόνισαν ότι τα αποτελέσματα βγήκαν από την ομαδική δουλειά και πλέον κοιτάζουν μπροστά για τους επόμενους στόχους τους.



Κορυφαίος Έλληνας αθλητής αναδείχθηκε και πάλι ο **Λευτέρης Πετρούνιαν**, κορυφαία αθλήτρια η **Άννα Κορακάκη** και κορυφαία ομάδα η **ανδρική ομάδα πόλο του Ολυμπιακού**.

Σε απευθείας μετάδοση όλα τα μεγάλα γεγονότα που διοργανώνει το 2019 η ΕΚΟΦΝΣ

Την ευκαιρία να παρακολουθούν απευθείας όλα τα **μεγάλα γεγονότα** που θα διοργανώσει μέσα στο **2019** δίνει η **Κωπηλατική Ομοσπονδία** μετά τη συμφωνία που έκανε για τη **Live stream μετάδοσή τους** μέσω της διαδικτυακής σελίδας www.sportaltv.gr

Έχοντας ήδη καλύψει με επιτυχία τις δυο φάσεις του Πανελληνίου Πρωταθλήματος του 2018 προσελκύοντας χιλιάδες θεατές η συγκεκριμένη ιστοσελίδα θα αποτελέσει σημαντικό κομμάτι επικοινωνίας χωρίς μάλιστα κανένα κόστος δίνοντας την ευκαιρία στη μεγάλη οικογένεια της ελληνικής κωπηλασίας να παρακολουθεί από



οποιοδήποτε σημείο κι αν βρίσκεται τη δράση καθ' όλη τη διάρκεια του χρόνου.

Έτσι για φέτος μέσα από την sportaltv.gr θα μεταδοθούν απευθείας:

- Ο **3ος Πανελλήνιος Αγώνας Κλειστής Κωπηλασίας** που θα διεξαχθεί στο κλειστό του Περιστερίου στις **19 Ιανουαρίου**.

- Η **τελετή βράβευσης των αθλητών που διακρίθηκαν το 2018** (η ημερομηνία της εκδήλωσης θα ανακοινωθεί τις επόμενες μέρες).
- Η **Α΄ Φάση του 85ου Πανελληνίου Πρωταθλήματος** που θα γίνει από **2-5/5** στο Σχοινιά.
- Η **Β΄ Φάση του 85ου Πανελληνίου Πρωταθλήματος** που θα διεξαχθεί στις **20-21/7** στα Πάννενα.

Όλοι οι παραπάνω αγώνες θα παραμένουν αποθηκευμένοι για όσους επιθυμούν να τους ξαναδούν ή να τους παρακολουθήσουν εφόσον τους έχουν χάσει τόσο στη sportaltv όσο και στην ιστοσελίδα της ΕΚΟΦΝΣ όπως παραμένουν και τα δυο Πανελλήνια Πρωταθλήματα του 2018.

ΞΕΚΙΝΗΣΕ ΣΤΗ ΘΕΣΣΑΛΟΝΙΚΗ Η ΣΧΟΛΗ ΠΡΟΠΟΝΗΤΩΝ ΚΩΠΗΛΑΣΙΑΣ

Ξεκίνησε την **Παρασκευή 11 Ιανουαρίου** στη Θεσσαλονίκη η **σχολή προπονητών κωπηλασίας 3ης Κατηγορίας** με τη συμμετοχή **42 υποψήφιων προπονητών** ανδρών και γυναικών.

Ανάμεσά τους ολυμπιονίκες και παγκόσμιοι πρωταθλητές όπως η **Αλεξάνδρα Τσιάβου**, ο **Γιάννης Τσίλης** και πολλοί ακόμα πρωταθλητές που έχουν φορέσει

το κορμάκι της Εθνικής κι έχουν κατακτήσει διεθνείς επιτυχίες όπως η **Έλενα Ασουμανάκη**, ο **Νίκος Δουφλιανός**, **Χρήστος Κουτσιάφτης** κ.ά.

Τα μαθήματα της σχολής θα διαρκέσουν περίπου 5 μήνες και στη συνέχεια όσοι την παρακολουθήσουν θα δώσουν εξετάσεις προκειμένου να αποφοιτήσουν.

Συνολικά **θα πραγματοποιηθούν περί-**

που 350 διδακτικές ώρες θεωρίας και πράξης μαζί ενώ θα διδάξουν καθηγητές πανεπιστημίου, διδάκτορες διακεκριμένοι Έλληνες και ξένοι προπονητές καθώς και σημαντικοί τεχνικοί σύμβουλοι με διεθνή καριέρα και εμπειρία.

Τα μαθήματα, τέλος, θα φιλοξενηθούν στις εγκαταστάσεις των σωματείων της Θεσσαλονίκης ΝΑΟΚΘ και ΝΟΘ.



Διακρίσεις για το ελληνικό κάνοε καγιάκ

Ελπίδες για το μέλλον άφησε η νέα γενιά του κάνοε καγιάκ σε διεθνή αγώνα που διεξήχθη στην Κύπρο. Οι αθλητές και οι αθλήτριες μας κατέκτησαν **19 μετάλλια**, επτά χρυσά, δέκα ασημένια και δύο χάλκινα, σε μία διοργάνωση όπου συμμετείχαν **επτά χώρες** με περισσότερους από **100 αθλητές και αθλήτριες**.

Στην πρώτη θέση του βάρου ανέβηκαν οι:

K2 νεανίδων, 500 μ.: Σοφία Παυλή Σοφία - Μαριάννα Γκαττ. **K2 κορασίδων, 500μ.:** Μαριάννα Γκαττ - Βασιλική Δροσού. **K2 παιδων, 500 μ.:** Χρήστος Μάτσας - Κωνσταντίνος Μπενέτος. **K2 νεανίδων, 200μ.:** Σοφία Παυλή - Βασιλική Δροσού. **K1 παιδων, 200μ.:** Χρήστος Μάτσας. **K2 κορασίδων, 200 μ.:** Σοφία Παυλή - Μαριάννα Γκαττ. **K2 παιδων, 200 μ.:** Χρήστος Μάτσας - Κωνσταντίνος Μπενέτος.

Τα δέκα ασημένια μετάλλιο κατέκτησαν οι:

K1 παιδων, 500μ.: Χρήστος Μάτσας. **C1 ανδρών, 500 μ.:** Χαράλαμπος Κοσμίδης. **K2 παιδων, 500 μ.:** Μωχάμεντ Καρίμ - Νίκος Χατζηνικολάου Κίμων. **K1 νεανίδων, 500 μ.:** Σοφία Παυλή. **K1 παιδων, 200 μ.:** Κίμων Χατζηνικολάου. **C1 παιδων, 200 μ.:** Χαράλαμπος Κοσμίδης. **C1 ανδρών, 200 μ.:** Αρθούρος Γκογκιάν. **K2 εφήβων, 200 μ.:** Κίμων Χατζηνικολάου - Μωχάμεντ Καρίμ. **K2 παιδων, 200 μ.:** Σωκράτης Μπουρσινός - Κίμων Χατζηνικολάου. **K1 νεανίδων, 200 μ.:** Σοφία Παυλή.

Τα χάλκινα μετάλλια κατέκτησαν οι:

C1 ανδρών, 500 μ.: Αρθούρος Γκογκιάν. **K1 παιδων, 500 μ.:** Κωνσταντίνος Μπενέτος.

Επίσημος προσκεκλημένος στη διοργάνωση της Κύπρου ήταν ο πρόεδρος της Ελληνικής Ομοσπονδίας Κάνοε Καγιάκ Αντώνης Νικολόπουλος, καθώς και ο πρόεδρος της Ευρωπαϊκής Συνομοσπονδίας του Κανόε Άλμπερτ Γουντς. Την ομάδα συνόδεψε ο έφορος της ελληνικής ομοσπονδίας σπριντ Γιάννης Σκούρτης και προπονητής ήταν ο Μανώλης Αγγελάκης.



Σε εορταστική ατμόσφαιρα διεξήχθησαν στην πανέμορφη λίμνη του Κουρνά του Δήμου Αποκώρων Χανίων τα **Πανελλήνια Πρωταθλήματα** Μεγάλων Αποστάσεων 5000μ. κάνοε καγιάκ σπριντ και SUP Μεσαίων Αποστάσεων 6000μ. Οι αγώνες διοργανώθηκαν από τον Ναυτικό Όμιλο Χανίων σε συνεργασία με τον Δήμο Αποκώρων και την Ελληνική Ομοσπονδία Κάνοε καγιάκ. Πρωταθλητής σύλλογος αναδείχθηκε ο Ναυτικός Όμιλος Χανίων με 125 β. και ακολούθησαν ο ΝΟ Χαλκίδας με 109 β. και ο Ναυτικός Αθλητικός Σύνδεσμος με 87 β.

Τον τίτλο του πρωταθλητή Ελλάδος κατέκτησαν οι:

Καγιάκ μονό 5000 μ.: Άνδρες: Κωνσταντίνος Ευθυμιάδης (ΧΑΛ), Έφηβοι: Β. Παπαδόπουλος (ΝΑΣ), Παιδες: Κωνσταντίνος Μπενέτος (ΧΑΛ). **3000 μ. Παμπαίδες:** Σωτήρης Βατικιώτης (ΝΑΣ), 2000μ. **Παιδες αρχάριοι:** Στέργιος Στιβακτάκης (ΑΝΣ), **1000 μ. πρ. αγοριών:** Χρήστος Αθανασίου (ΜΕΘ), **Γυναίκες:** Αλεξάνδρα Μενιέ (ΝΑΣ), **Νεάνιδες:** Ελευθερία Καμινάρη (ΧΑΛ), **Κορασίδες:** Όλγα Μενιέ (ΜΕΘ), **3000μ. Παγκορασίδες:** Μαργαρίτα Ελευθερία Δουμένη (ΝΑΣ), **2000μ. Κορασίδων αρχαριών:** Μαρία Παπαϊσιδώρα (ΝΟΣ), **1000 μ. πρ. Κορίτσια:** Δήμητρα Καζηλιέρη (ΑΝΣ). **C1 Άνδρες:** Στέφανος Δημόπουλος (ΙΟΘ), **Έφηβοι:** Αρθούρ Γκογκιάν (ΚΑΛ), **Παιδες:** Χαράλαμπος Κοσμίδης (ΙΟΘ), **Παμπαίδες:** Παρασκευάς Κονταξάκης (ΝΑΣ).

Στο 3ο Πανελλήνιο Πρωτάθλημα SUP μεσαίων αποστάσεων 6.000 μ. πρωταθλητές αναδείχθηκαν οι:

Άνδρες: 14'00'': Γιώργος Φράγκος (ΒΑΡ), **12'6'':** Δημήτρης Νικολαΐδης (ΜΕΘ), **Έφηβοι: 14'00'':** Φαίδων Δούκας (ΑΡΓ), **12'06'':** Μαρίνος Πυλαρινός (ΝΟΛ), **Παμπαίδες: 14'00'':** Ιωάννης Κυριακάκης (ΧΑΝ), **12'6'':** Παρασκευάς Κονταξής (ΧΑΝ), **Παιδες αρχάριοι: 14'00'':** Νικόλαος Διακάκος (ΧΑΝ), **12'6'':** Βούλγαρης Κιούσης (ΝΟΛ), **Γυναίκες: 14'00'':** Κωνσταντίνα Κονταρίνη (ΝΑΣ), **12'06'':** Θεοδώρα Μπαθώρη (ΟΘΑ), **Νεάνιδες: 14'00'':** και **12'06'':** Ελευθερία Παπασταματάκη (ΧΑΝ), **Κορασίδες: 14'00'':** Χριστίνα Νικολαΐδη (ΤΥΜ), **12'06'':** Κλειώ Καρακή (ΧΑΝ), **Παγκορασίδες: 14'00'':** Ιωσηφίνα Μαρινάκου (ΝΑΣ), **12'6'':** Ιβάνα Αλεξάνδρα Μαρώπης (ΧΑΝ), **Κορασίδες αρχ.: 14'00'' και 12'6'':** Άννα Μαρία Μαρκαντωνάκη (ΧΑΝ).

Κατά τη διάρκεια της φετινής διοργάνωσης υπήρξαν και αγώνες αθλητών Special Olympics από τέσσερα διαφορετικά προγράμματα (Ν.Ο. Χανίων, Αγίου Κοσμά-Ε.Ν.Ο. Αιγυπτιωτών, Χαλκίδας-Ν.Ο. Χαλκίδας και Βούλας). Τη διοργάνωση παρακολούθησαν, μεταξύ άλλων, ο πρόεδρος της Ευρωπαϊκής Ομοσπονδίας Κανόε, Άλμπερτ Γουντς και αξιωματούχοι της Κυπριακής Ομοσπονδίας, ο αντιπρόεδρος, Ματθαίος Κωνσταντίνου και ο έφορος, Ζένιος Νικολάου.



Αναμνήσεις από ιστιοπλοϊκές κρουαζιέρες:

Ύδρα

6^ο μέρος

Κατά τις 10:30 π.μ. αφήνουμε το Μαντράκι και μπαίνουμε στο λιμάνι της Ύδρας. Αυτή την ώρα πολλά σκάφη αναχωρούν και βρίσκουμε εύκολα ν' αράξουμε στον μώλο. Μας υποδέχεται μια χαμογελαστή γενειοφόρος φιγούρα βγαλμένη θαρρείς από παλαιότερους αιώνες: ο ακώριστος απ' την Ύδρα, φίλτατος **Παντελής Λεμπέσης**.

Καιρός για ένα καφέ στις καφετέριες του ανατολικού μέρους του λιμανιού, σκιερές και δροσερές αυτήν την ώρα. Πλησιάζει Σεπτέμβρης, ο ήλιος έχει μαλακώσει και λούζει με όμορφο φως το δυτικό κομμάτι της πόλης. Οι κύβιοι των υδραϊκών σπιτιών, λευκοί, γκριζοί, καστανοί, βυσινοί, σε μια αρμονία που ξεπερνά τα όρια του τυχαίου, συνθέτουν ένα πίνακα που θα τον ζήλευαν ο Πικάσο και οι άλλοι πρωθητές της τεχνοτροπίας του κυβισμού. Σε καθιλώνει αυτή η ζωντανή εικόνα και θέλεις να καθίσεις εδώ με τις ώρες, έτσι που, καθώς ο ήλιος προχωρεί, να απολαμβάνεις τις μεταβολές του φωτισμού και των σκιάσεων, τη διαρκή ανασύνθεση του κυβιστικού αυτού ποιήματος.

Στο λιμάνι ζωή και κίνηση. Στο νότιο μέρος αραγμένο το επιβλητικό και εμβληματικό πια για τούτο το λιμάνι **μπλε τρεχαντήρι – πέραμα "Ελένη"**. Δίπλα άλλα μικρότερα τρεχαντήρια, λευκά, θαλασσιά, κόκκινα, που κουβαλούν εφόδια στην πόλη. Πιο κει πλεούμενα για μεταφορά τουριστών – παραθεριστών σε παραλίες, στο **Μαντράκι**, στον **Βλυκό** και αλλού. Πιο δω θαλάσσια ταξί, με χτυπητό κόκκινο χρώμα, περιμένουν την πελατεία. Πολλά σκάφη αναψυχής, ιστιοφόρα και μηχανοκίνητα, έρχονται και αράζουν, αρχίζει η ώρα των αφίξεων. Στο δυτικό μέρος του λιμανιού βάρκες όλων των τύπων. Μπροστά μας άνδρες του λιμενικού, με τις λευκές στολές τους, αναμένουν τις αφίξεις των ιπταμένων δελφινιών και των πλοίων ημερήσιας κρουαζιέρας.

Η προκουαία με ζωηρή κίνηση. Κόσμος, τουρίστες και ντόπιοι, εργάτες που κινούν εμπορεύματα, αρκετά ζώα για μεταφορές και μια πληθώρα γατούλες που περιφέρονται... Ευτυχώς εδώ δεν υπάρχουν μηχανοκίνητα οχήματα.

Το νησί της Ύδρας, που φιλοξενεί κάποια αξιόλογα μοναστήρια, είναι γεμάτο από άδενδρα βουναλάκια και απότομους βράχους. **Λένε πως πολύ παλιά είχε πολλά πεύκα, γιατί οι Τούρκοι αποκαλούσαν το νησί Τσαμλιζάν**. Σήμερα παραμένουν κατά τόπους κάποιοι μικροί πευκιώνες.

Στην **αρχαία εποχή** το νησί, γνωστό σαν **Υδρέα ή Υδρεία**, ανήκε στην Ερμιόνη. Κάποια εποχή το κατέλαβαν Σαμιώτες πειρατές, που, τελικά, το πούλησαν στους Τροϊζηνίους. Κατά τον μεσαίωνα είχε το όνομα Νύδρα η Σύδρα (Βενετοί). Είλικε πολύ μικρό ενδιαφέρον. Μετά τον 13ο μ.Χ. αιώνα ελληνορθόδοξοι Αλβανοί και κάποιοι Έλληνες, για να ξεφύγουν διωγμούς των Τούρκων, ήρθαν εδώ απ' την Ήπειρο, τη Στερεά Ελλάδα και τη Μονεμβασιά. Οι Ζερβαίοι, οι Κουντουριώτες οι Βουλγαρέοι κι ύστερα οι Κριεζήδες (απ' τα Κριεζά της Εύβοιας) και οι Βωκαίοι (απ' τους οποίους καταγόταν και ο Ανδρέας Βώκος – Μισούλης) οι Τομπάζηδες, οι Πακουμάκηδες (απ' τα Βουρλά της Σμύρνης), οι Οικονόμοι (απ' την Επίδαυρο), οι Βουδουραίοι και οι Τσαμαδοί (απ' το Κρανίδι), οι Ραφαλιάδες, οι Νέγκοι και οι Γκουμαίοι (απ' την Κύθνο) και άλλοι και άλλοι. Οι άνθρωποι αυτοί στράφηκαν

προς τη θάλασσα και σιγά – σιγά απέκτησαν, μαζί με τους Σπετσιώτες, τη φήμη των καλλίτερων ναυτικών της Μεσογείου. Με ταπεινά λατίνια στην αρχή, αργότερα με μπρατσέρες και τελικά με μεγάλα μπρίκια και μπάρκα ταξίδευαν από τη Μαύρη Θάλασσα μέχρι το Γιβραλτάρ. Παρόλο το χρήμα που έφερναν στην Ύδρα, ζούσαν πάντα λιτά και αυστηρά, σαν τους αρχαίους Σπαρτιάτες. Επιζητούσαν την ηθική και πνευματική ανέλιξη, στέλνοντας τα παιδιά τους να μορφωθούν στη Σμύρνη και στη Σίφνο, ή καλώντας μεγάλους δασκάλους στην Ύδρα, όπως τον Νεόφυτο Βάμβα, τον Άνθιμο Γαζή, τον Βενιαμίν το Λέσβιο, τον Γρηγόριο Σαράφη και τον Θεόκλητο Φαρμακίδη.

Ο πλούτος, τα πλοία και το φοβερό ναυτικό δυναμικό της Ύδρας μπήκαν στην υπηρεσία του ιερού αγώνα το 1821. «*Ηρωες Χρόνοι*» κατά τον ποιητή. Η αυλή της μπτρόπολης έγινε



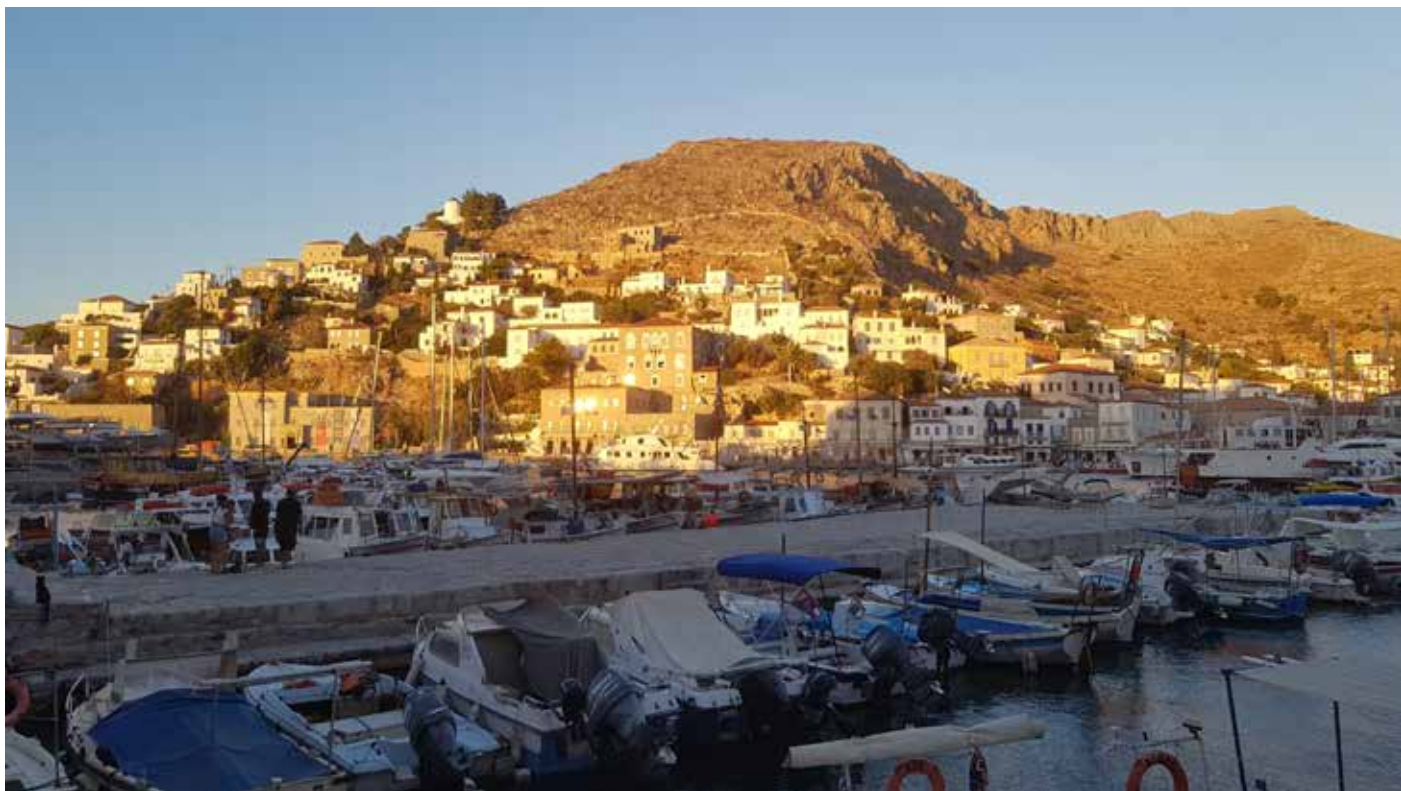

κέντρο πολεμικών συσκέψεων και τα καράβια των Υδραίων, με τα ασυναγώνιστα πληρώματα, ο τρόμος των Τούρκων. Η Ύδρα τα έδωσε όλα και μετά... φτώχυνε. Οι άξιοι ναυτικοί της αναγκάστηκαν να γίνουν σφουγγαράδες. Τσούρμα φεύγαμε με μικρά πλεούμενα για τις ακτές της Αφρικής, όπου πολλοί άφηναν και την τελευταία τους πνοή. Τους έθαβαν στις έρημες παραλίες...



Στην Ύδρα είχαν αναπτυχθεί βιοτεχνίες επεξεργασίας των σφουγγαριών. Το κτίριο μιας τέτοιας βιοτεχνίας έχει τώρα μετατραπεί σ' ένα ωραίο ξενοδοχείο, όπου μπορεί κανείς να δει διατηρούμενα ορισμένα απ' τα μηχανήματα καθώς και τα καλλιγραφικά δούνα και λαβείν σε ογκώδη λογιστικά βιβλία. Σιγά – σιγά την Ύδρα, με το ιδιόμορφο κάλλος της, άρχισαν να την ανακαλύπτουν καλλιτέχνες εικαστικοί και του λόγου. Παράδειγμα ο αμερικανός συγγραφέας **Henry Miller** (Τροπικός του Καρκίνου, Τροπικός του Αιγόκερου, Plexus, ο Κολοσσός του Μαρουσιού), ο οποίος έγινε και στενός φίλος του **Χατζηκυριάκου Γκίκα** και, φυσικά, του **Κασιόμπαλη**.

Το **1957** η **20th Century Fox**, υπό την προεδρία του **Σπύρου Σκούρα**, γυρίζει στην Ύδρα ένα φιλμ απαιτήσεων, στο οποίο λάμπει η νεαρή τότε **Σοφία Λώρεν** και μαγεύουν τα χρώματα της θάλασσας και οι μελωδίες του Μωράκη: **"το παιδί και το δελφίνι"** ("Boy on a dolphin"). Η ταινία κάνει ευρύτερα γνωστό στις δυτικές χώρες το νησί – κόσμημα. Κι έτσι η Ύδρα γίνεται τουριστικός προορισμός. Γυρίζονται κι άλλες ταινίες, ξακουστοί καλλιτέχνες αλλά και άνθρωποι του μεγάλου πλούτου επισκέπτονται την Ύδρα...

Το απόγευμα με βρίσκει κοντά στην προτομή του μεγάλου **Πάυλου Κουντουριώτη** να συλλογίζομαι πόσο μεγάλη ήταν η προσφορά αυτού του ηρωικού νησιού στον **αγώνα της**

Εθνικής Παλιγγενεσίας του 1821 αλλά και στο μεγάλωμα της Ελλάδας κατά τους **Βαλκανικούς Πολέμους** με την παρουσία του μεγάλου αυτού τέκνου της στην ηγεσία του **Πολεμικού Ναυτικού** μας.

Καθώς πέφτει το σούρουπο και δροσίζει, παίρνουμε τις ανηφορίες και πλανιόμαστε στον δαίδαλο των στενών της Ύδρας. Δρομάκια ελκυστικής απλότητας και σπίτια πολλά απ' τα οποία είναι γεμάτα ιστορία. Και σπίτια πολλών γνωστών ανθρώπων της τέχνης, που έρχονται στην Ύδρα, γιατί η Ύδρα είναι τέχνη.

Οι μέρες περνούν γρήγορα στο νησί με εξορμήσεις με το dinghy στο Καμίνι, στον Βλυκό και στο Μαντράκι και με βράδια ήρεμης δροσιάς. Στην Ύδρα συναντά κανείς πολύ ενδιαφέροντες ανθρώπους, από παλιούς καπετάνιους με πολλές θαλασσινές αναμνήσεις μέχρι ανθρώπους του πνεύματος, ευχάριστους και με φρέσκιες ιδέες.

Όμως ο χρόνος πετά. Σεπτέμβριος και οι υποχρεώσεις στην τύρβη της πρωτεύουσας αναμένουν. Κάποιο μεσημέρι το πιστό Westerly σαλπάρει και βγαίνει απ' το λιμάνι. Καιρός κάλμα, προχωρούμε με μηχανή, πορεία προς τα Τσελεβίγια. Σε λίγο θα μπούμε στον Σαρωνικό. Μια απογευματινή μπουκαδούρα θα μας σπρώξει ομαλά ως την ακτή της Αττικής. Η κρουαζιέρα του 1985 λήγει. Ποιος ξέρει αν του χρόνου πάλι...

Τον Ι.Κ. θα τον βρείτε στα εξής σημεία

Magis Marine

Μεγάλη Αλεξάνδρου 8, Πειραιάς

Team 1

Ακτή Κουμουνδούρου, Μικρολίμανο

Perga

Αθ. Παπαναστασίου 85, Μικρολίμανο

Pelagos

Λ. Ποσειδώνος 19, Άλιμος

Skordilis S.A

Λ. Ποσειδώνος 10, Άλιμος

Tecrep Marine

Ακτή Τρ. Μουτσοπούλου 36, Πειραιάς

Λ. Ελευθερίας (Αθήμου) 16, Άλιμος

SAILINGSHOP

Λ. Παπαναστασίου 97, Καστέλλα

Π. Τσαλδάρη 22, Μελίσσια

Marina stores

Γούναρη 3, Πειραιάς

ΝΑΥΤΙΛΟΣ ΕΠΕ

Ακτή Μουτσοπούλου 36, Πειραιάς

VMG

Ακτή Κουμουνδούρου, Μικρολίμανο



Ιστιοπλοϊκός Κόσμος

Ψηφιακή έκδοση: www.istioploikoskosmos.gr

Διμηνιαία Έκδοση

Πανελληνιος Όμιλος Ιστιοπλοΐας Ανοικτής Θαλάσσης

· Βραβείο Ακαδημίας Αθηνών 2013 ·

www.horc.gr

φωτογραφία εξωφύλλου:

Πάνος Δημητρακόπουλος

"3rd Sailing Training Cup 2018"

Ιδιοκτήτης

ΠΑΝΕΛΛΗΝΙΟΣ ΟΜΙΛΟΣ ΙΣΤΙΟΠΛΟΪΑΣ ΑΝΟΙΚΤΗΣ ΘΑΛΑΣΣΗΣ

Ακτή Δηλαβέρη 3, 18533 Πειραιάς

T. 2104123357, 2104113201 • F. 2104227038 • www.horc.gr

Εκδότης

Ιωάννης Μαραγκουδάκης

Αρχισυντάκτης Ύλης

Πάνος Δημητρακόπουλος • email: info@istioploikoskosmos.gr

Σ' αυτό το τεύχος συνεργάστηκαν

Ιωάννης Μαραγκουδάκης, Μάνος Ν. Ρούδας, Πάνος Δημητρακόπουλος,

Δημήτρης Τσελίκας, Απόστολος Γεωργόπουλος,

Σπυριδούλα-Τριδα Σπανάε, Δημήτριος Αλεβιζάκης,

Χριστόφορος Στράτος, ΝΟΒΣ, Αντώνης Κατηγιαννάκης,

Μπανός Δ. Επαμεινώνδας, Red Bull, Jotun Hellas,

Helmera, Νίκος Γκομώλης, Πλάτων Κεχαγιάς

Φωτογραφίες

Νίκος Αλευρομύτης / [©] Alen, Nikos Zagas / [©] ZAGAS Photography,

Giles Morelle / Star Sailor League, αρχείο Ράλλη Αιγαίου,

Νάσσοσ Αναστασόπουλος, Ηρακλής Καπόπουλος,

Κωνσταντίνος Χανιώτης, [©] Rolex / Studio Borlenghi, Studio Borlenghi,

αρχείο Mini Transat, ΝΟΒΣ, αρχείο Tamumm,

Jotun Hellas, Helmera, Red Bull, Πάνος Δημητρακόπουλος,

αρχείο "paralos - events & design"

Διεύθυνση Πωλήσεων

Πάνος Δημητρακόπουλος

Υπεύθυνος σύμφωνα με τον νόμο

Ιωάννης Μαραγκουδάκης

Σχεδιασμός εντύπου / επιμέλεια έκδοσης

PARALOS - events & design

T. 210 9680820 • www.paralos.gr • email: info@paralos.gr

CTP - Εκτύπωση

ARIAGRAF & ΣΙΑ ΟΕ

Γραφικές Τέχνες, Νέα Ζωή - Ασπρόπυργος • T: 210-5593720

LALIZAS

Simply life saving

Sigma Φουσκωτά Σωσίβια
Αυτόματο, Ενηλίκων
170N, ISO 12402-3



Πλαστική
Αγκράφα

Πλαστική
Αγκράφα



Φερμουάρ



με κρίκο D & ιμάντα καβάλου

 **Sigma**



www.lalizas.com



YACHTING®

XTREME Performance



Download



Yachting Paint Guide

jotun.com